

עגלות תחתיהן וביניהן וצידהן רשות הרבים

ויקח משה את העגלות ואת הבקר ויתן אותם אל הלויים:

את שתי העגלות ואת ארבעת הבקר נתן לבני גרשון כפי עבדתם:

ואת ארבע העגלות ואת שמונת הבקר נתן לבני מררי כפי עבדתם ביד איתמר בן אהרן הכהן:

ע"פ רש"י

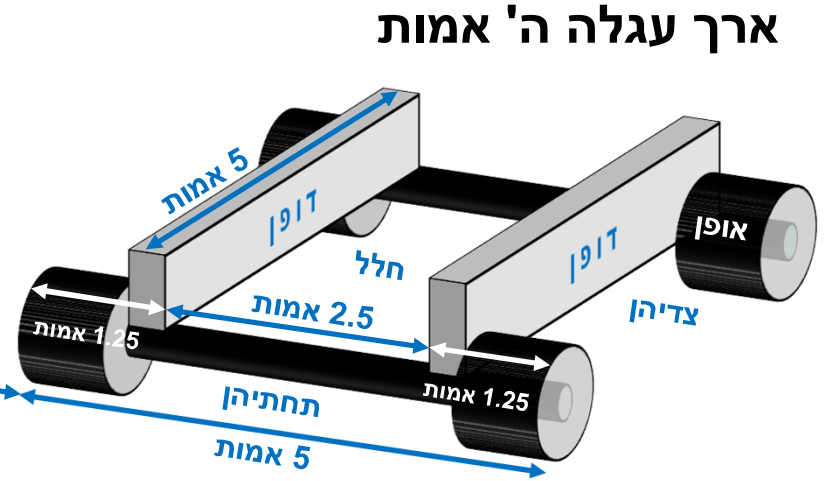
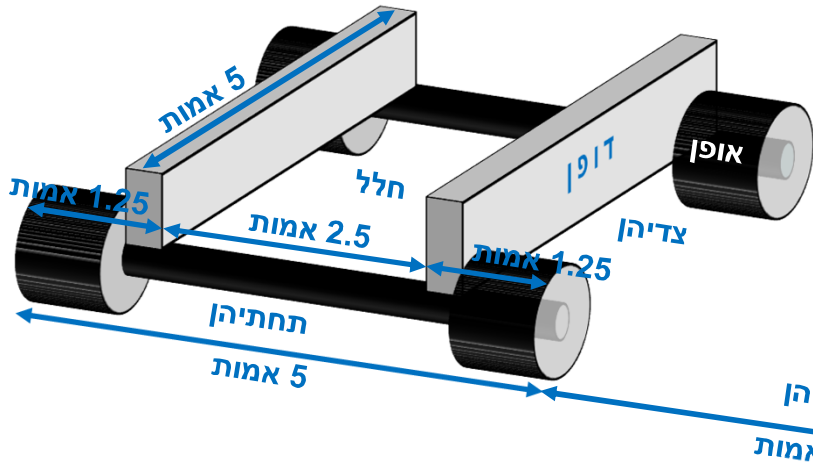

ארך עגלה ה' אמות

רחב עגלה שתי אמות ומחצה

צידי עגלה כמלא רחב עגלה

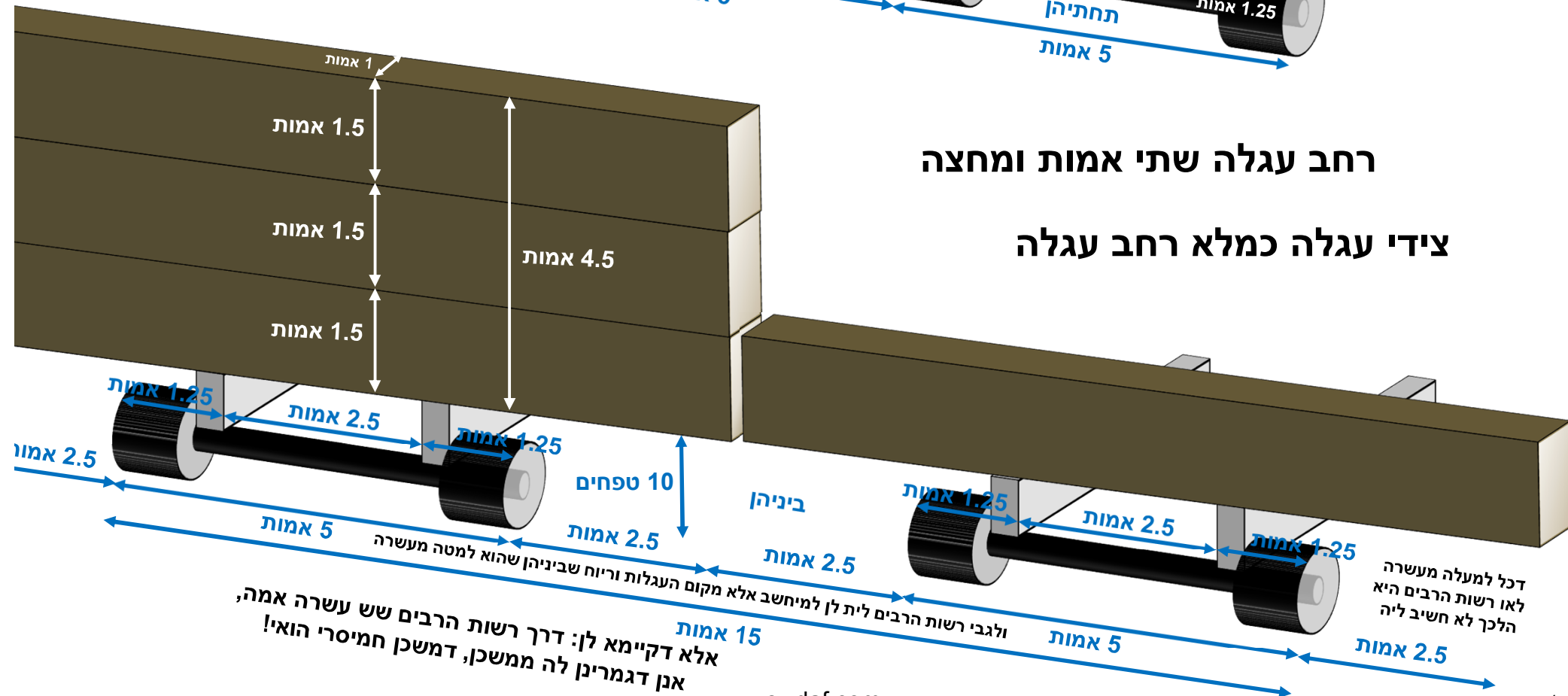

עגלות לשיטת רבינו תם

ונראה לר"ת ששתי עגלות היו מחוברות יחד

ארך עגלה ה' אמות צידי עגלה כמלא רחב עגלה רחב עגלה שתי אמות ומחצה

וצידי העגלה
כמלא רחב העגלה
מכל צד וצד
דבין דופן העגלה
עם האופן
שתי אמות ומחצה

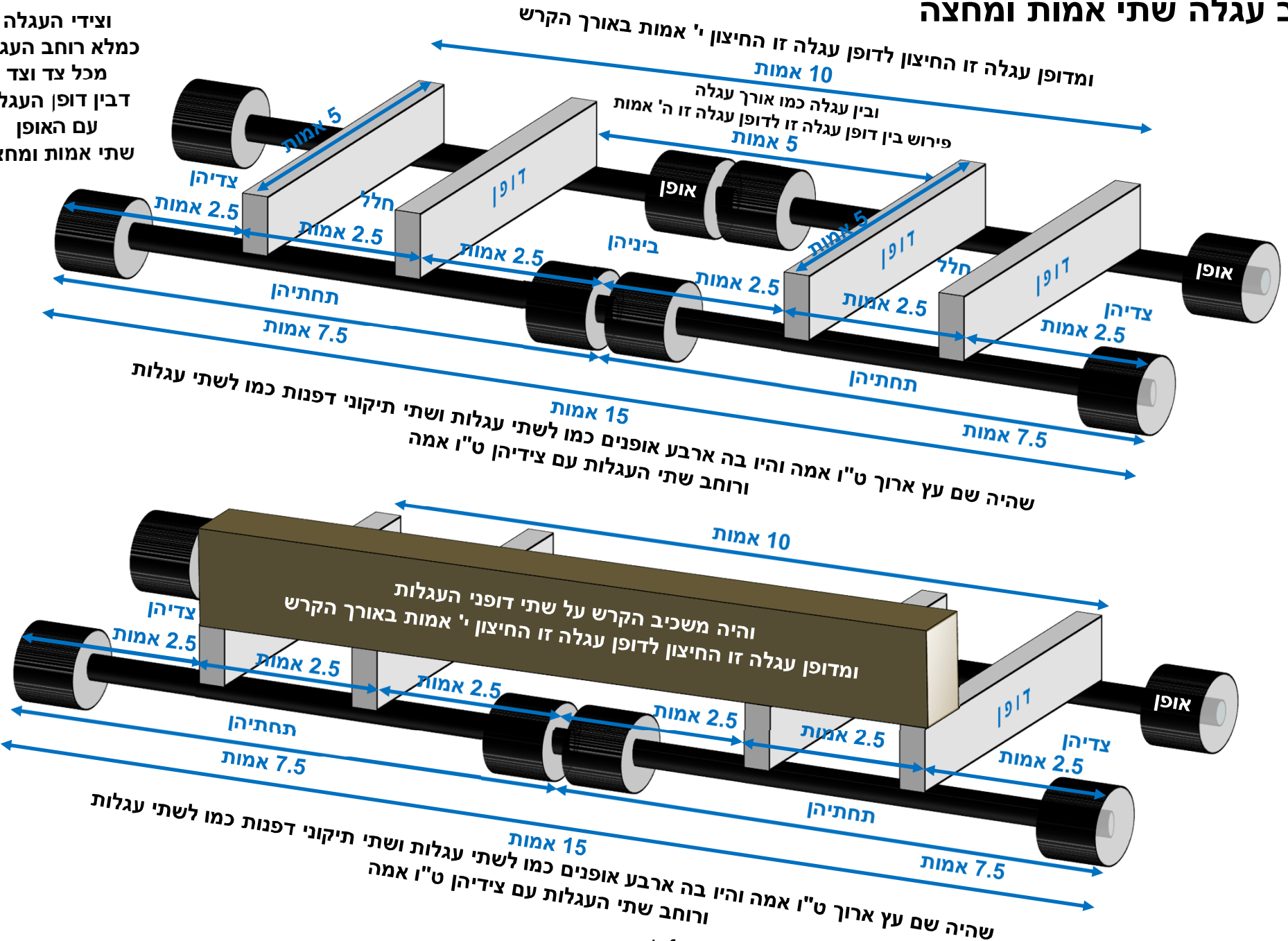

כי קאמר רב בדראתא

מי סברת קרשים אפותייהו הוה מנח להו? אחודן מנח להו! סוף סוף, סומכא דקרש כמה הוי - אמתא, כמה הוה מותיב - ארבעה, פשא לה אמתא, כי שדי לה מר ביני וביני - כלבוד דמי.

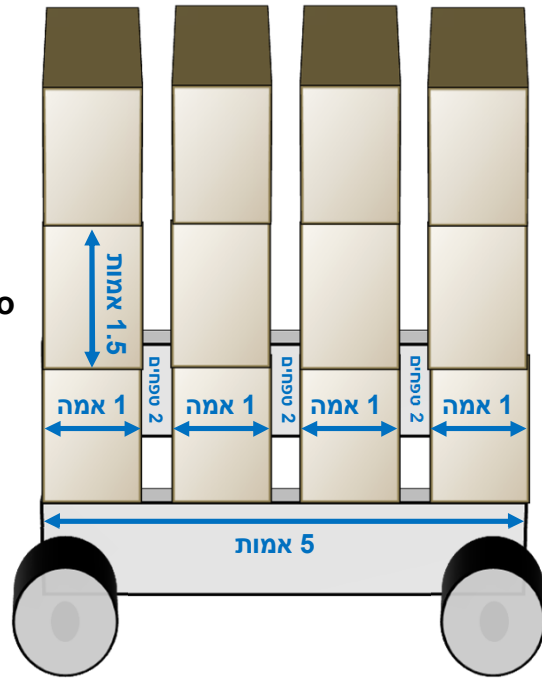

מכדי, אורכא דעגלה כמה הואי - חמש אמין, פותיא דקרש כמה הואי - אמתא ופלא, כמה מותיב - תלתא, פשא ליה פלאגא דאמתא, כי שדי ליה מר ביני וביני כלבוד דמי!

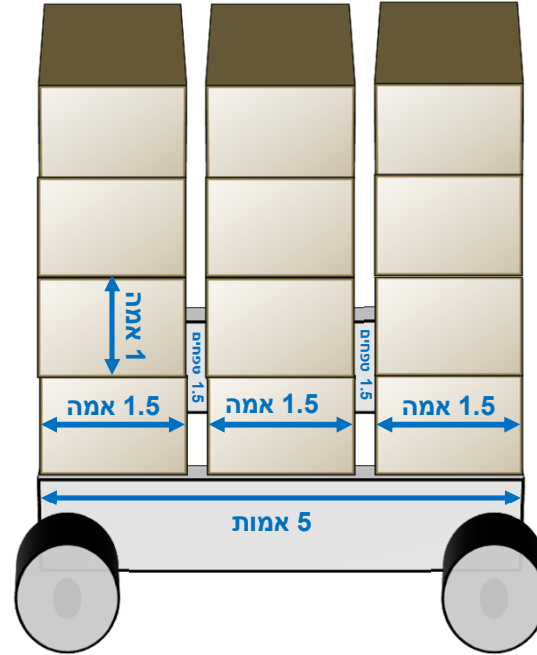

הניחא למאן דאמר קרשים מלמטן עוביין אמה

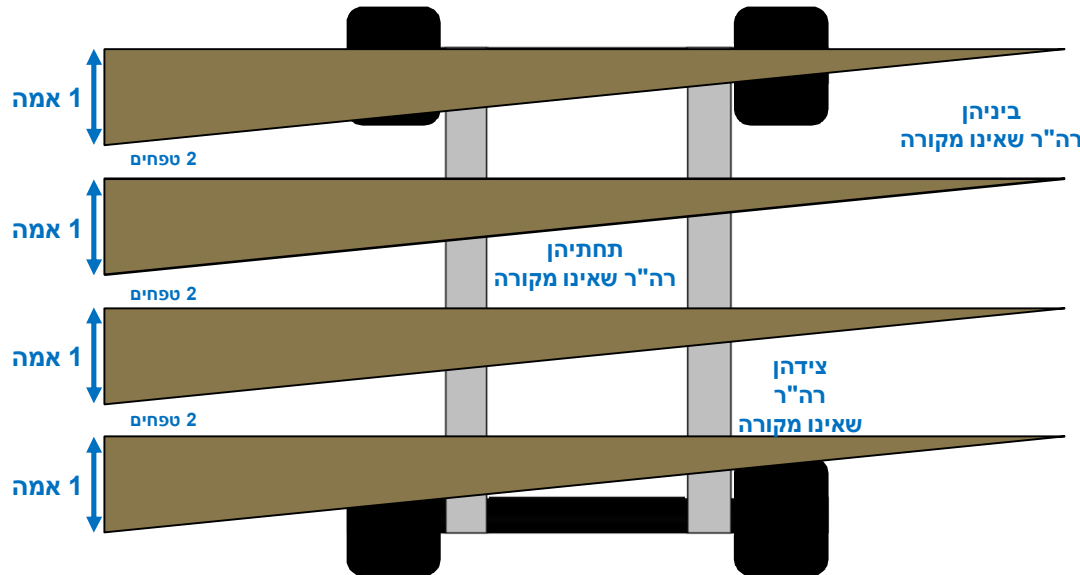

מלמעלן כלין והולכין עד כאצבע שפיר

אמה = 6 טפחים

באטבעי

שיטת רש"י באטבעי

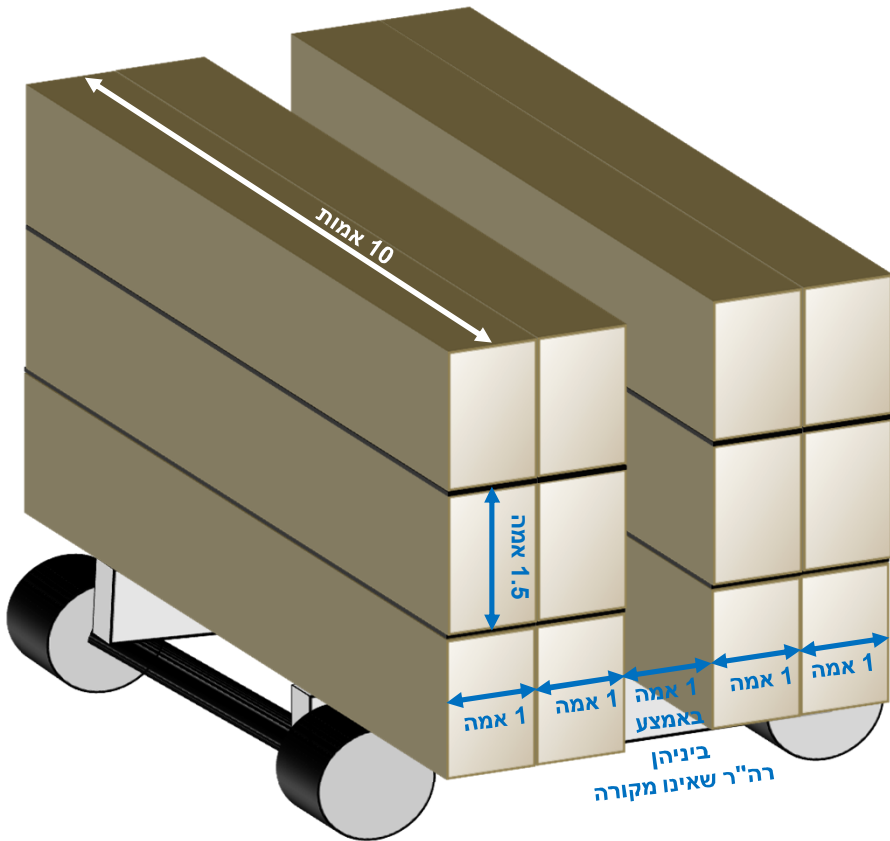

שיטת רבותיו של רש"י באטבעי

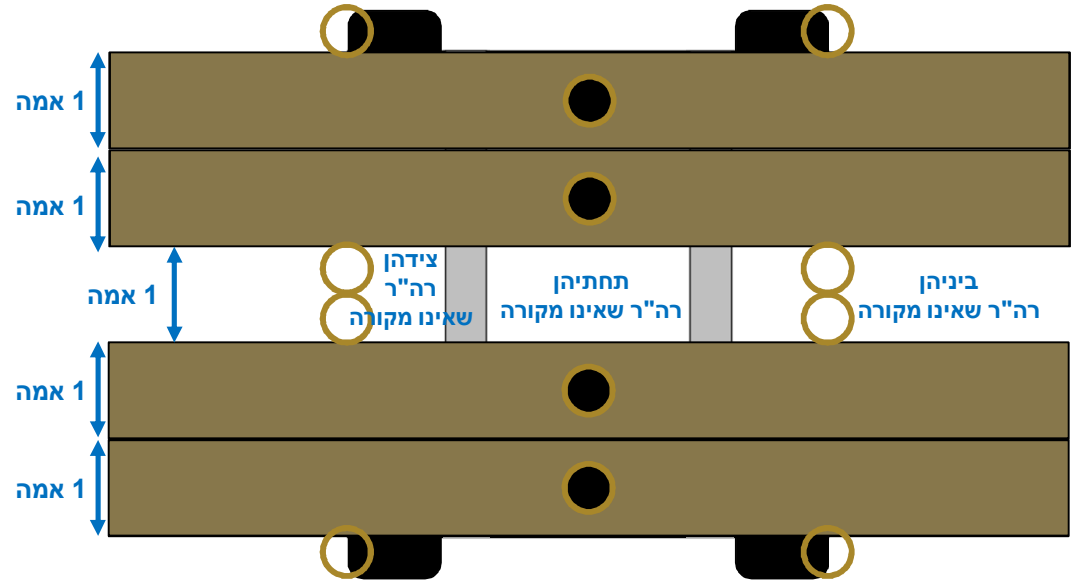

ואותן טבעות זקופין היו ולא שוכבין, והיו רחבין, ואי אפשר להן לעמוד זה כנגד זה באותו ריוח, לפיכך מושיב שטים זו אצל זו בראש העגלה האחת, ופונה צד הטבעות של חיצונה לחוץ ושל פנימית לפנים, ואין צריך להניח ריוח ביניהן, וכן בראש העגלה השני, וכל אחת הריוח באמצע, בין צדי הטבעות, כך פירשו רבותי

ולי נראה...באטבי, לא היה נותן ריוח בין כל סדרא וסדרא כדקאמרת, דמתוך שהסדר גבוה שלשה קרשים כל אחד רחבו אמה וחצי ומושב קצר שהוא אמה של עובי ותו לא - הרי הן נופלות זו על זו, אלא מושיב שתי שורות של שלש, שנים זו אצל זו כמין אטבי, ששתי צלעות האטבא סמוכות זו לזו, כן מושיב לראש העגלה האחת, ומחזיקות זו את זו, ונמצא מקום מושב הסדר שתי אמות, וכן עושה לראש השני, ואמת הריוח באמצע

קרשים

ועשית את הקרשים למשכן עצי שטים עמדים:
עשר אמות ארך הקרש ואמה וחצי האמה רחב הקרש האחד:

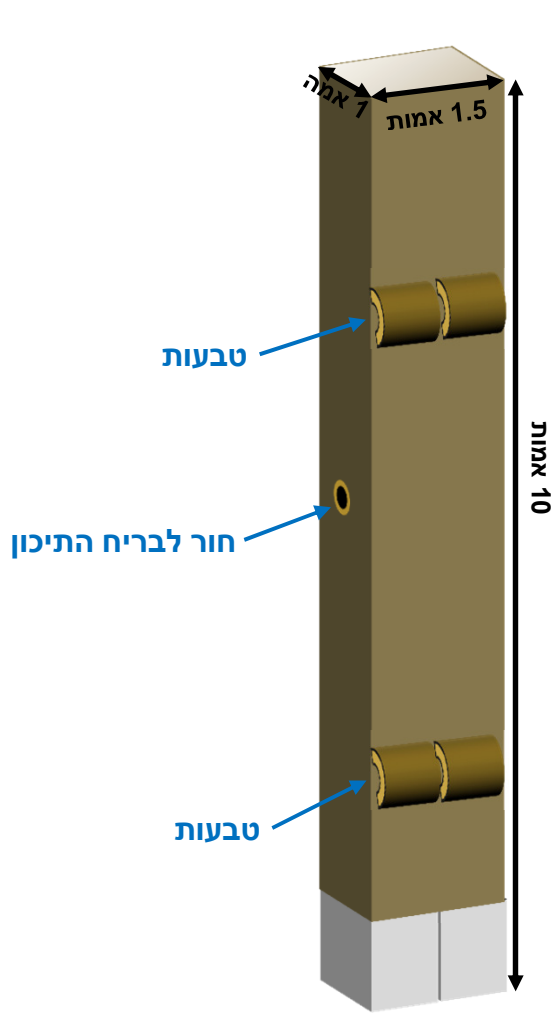

רבי נחמיה אומר:
כשם שמלמטן עוביין אמה,
כך מלמעלן עוביין אמה,
שנאמר יחדו.

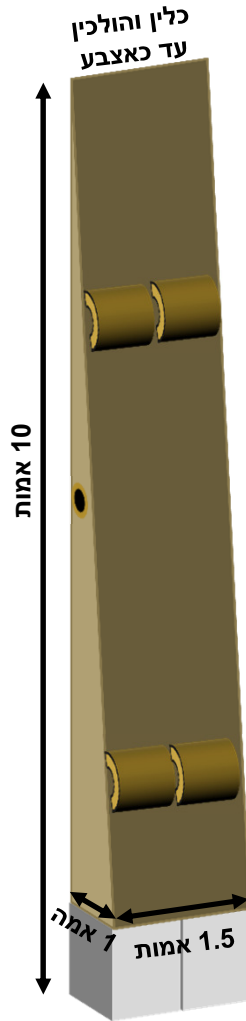

תנו רבנן:
קרשים מלמטן עוביין אמה,
ומלמעלן כלין והולכין עד כאצבע,
דברי רבי יהודה

עגלה



תנו רבנן: חרוצים היו קרשים, וחלולים היו האדנים

...אדניהם כסף שני אדנים תחת הקרש האחד ושני אדנים תחת הקרש האחד:

שתי ידות לקרש האחד משלבת אשה אל אחתה כן תעשה לכל קרשי המשכן:

האדנים

1 1/2 אמה

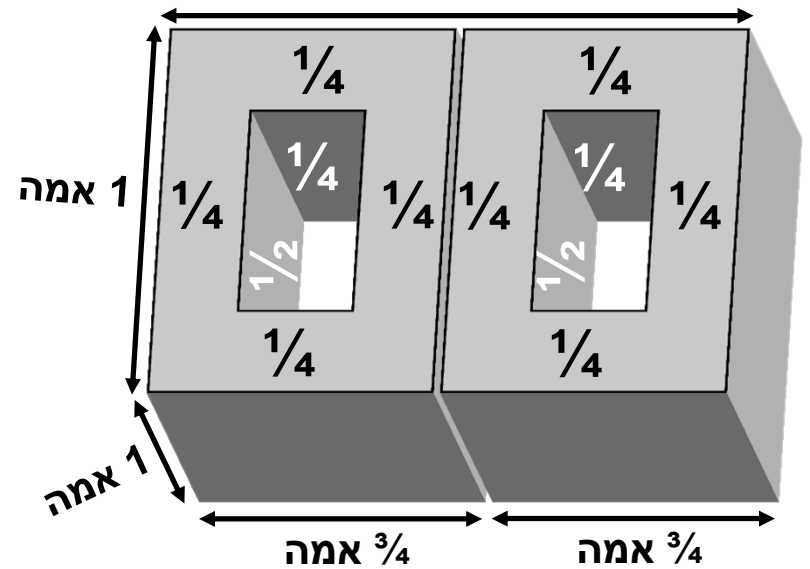

שהאדנים גבהן אמה וחלולין הם,

והקרשים חרוצין למטה באמצע חצי אמה רחב בגובה אמה, ונשאר חצי אמה לכאן וחצי אמה לכאן והן שתי ידות לקרש האחד, ומחסר מן הידות מבחוץ ומשני צידיהן לרכוב על עובי דופני האדן, כשנועץ שתי הידות בשני אדנים כדי שיהיו הקרשים תכופות ומשולבות אשה אל אחותה, ולא יהא עובי האדן מפסיק ביניהן

חצי אמה באמצע רחבן מלמטה
וגם הם הידות רחבן מלמטה
כשיעור עובי דופן האדן
לרכוב על האדן,
ולא יפסיק עובי שני האדנים ביניהם
והקרשים חרוצין למטה באמצע חצי אמה רחב בגובה אמה,
וכשיעור עובי דופן האדן לרכוב על האדן,
ולא יפסיק עובי שני האדנים ביניהם

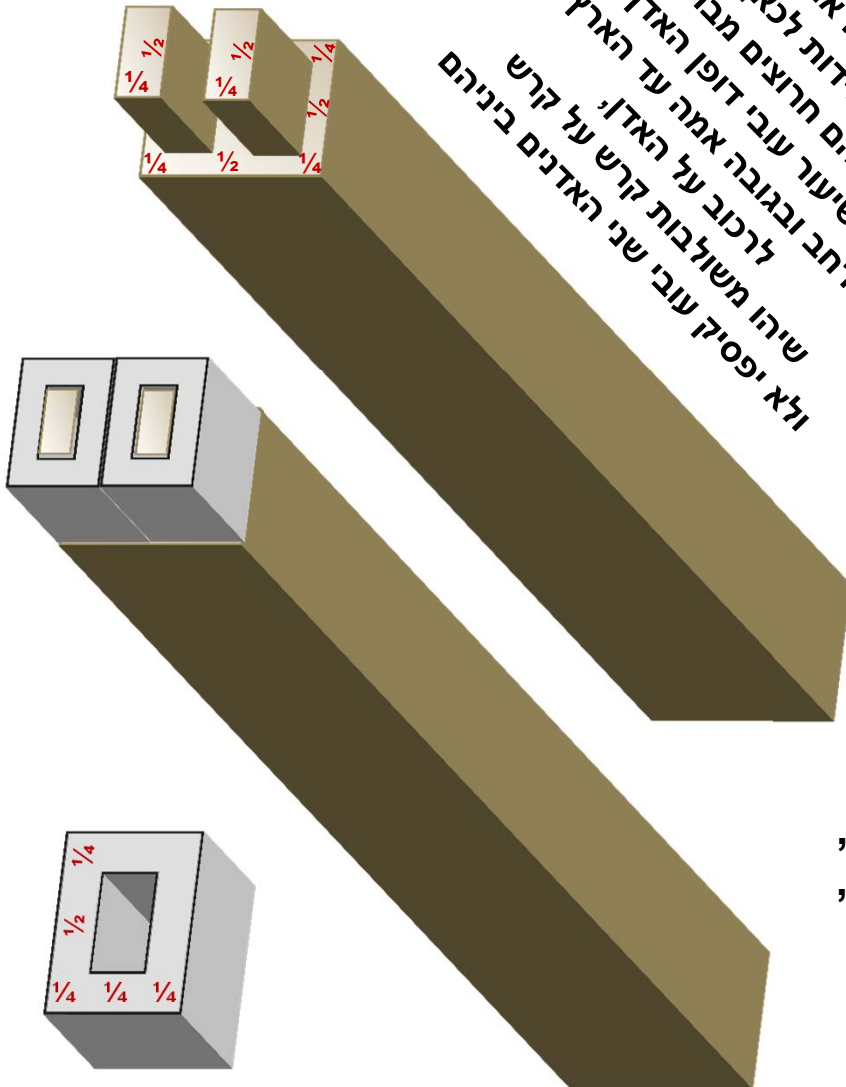

קרשים עגלות ויריעות המשכן שבת צח-צט

מקצעות

ולירכתי המשכן ימה תעשה ששה קרשים :
ושני קרשים תעשה למקצעת המשכן בירכתיים :

מערב

$8 \times 1.5 \text{ אמות} = 12 \text{ אמות}$

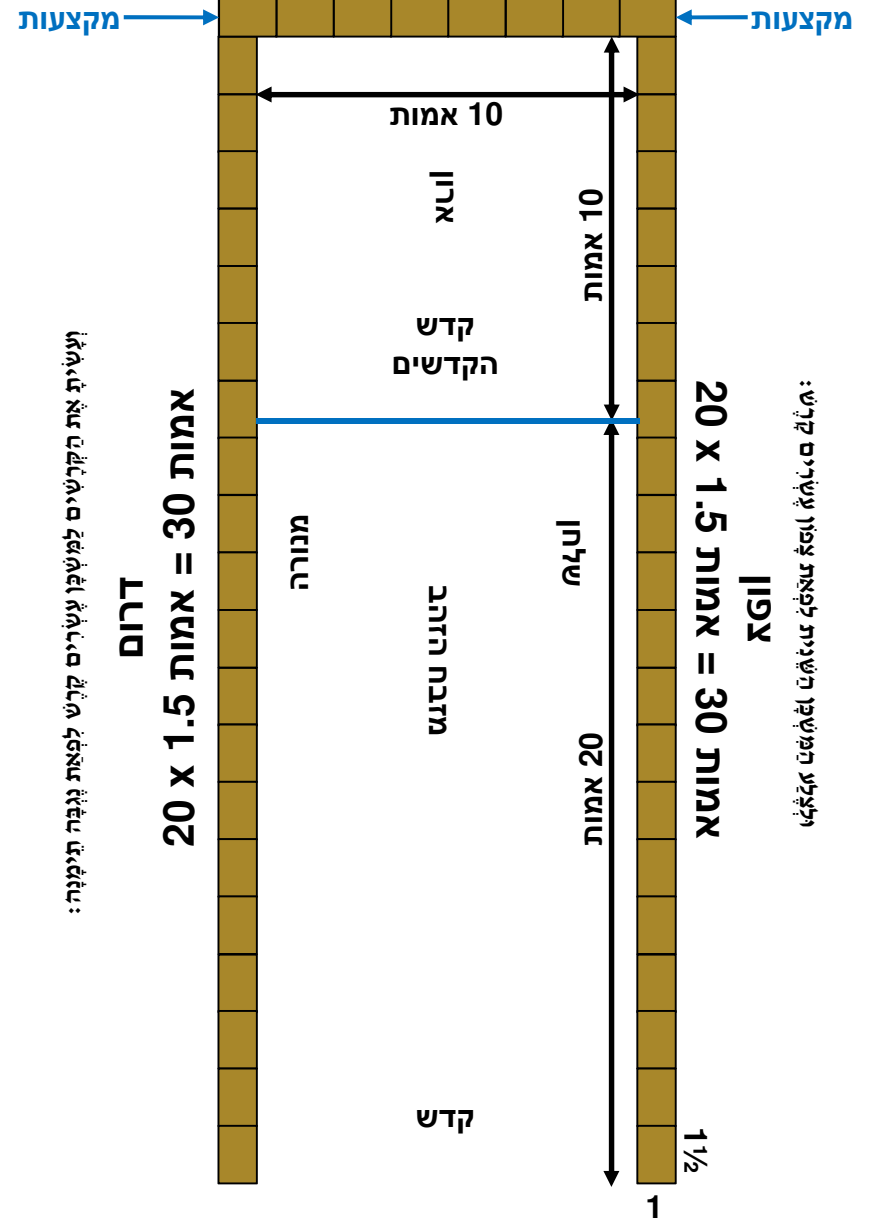

ויעשה קרשים למקצעת המשכן בירכתיים : ויעשה קרשים למקצעת המשכן בירכתיים :

ועשה קרשים למקצעת המשכן בירכתיים :

בשלמא למאן דאמר כשם שמלמטן עוביין אמה
כך מלמעלן עוביין אמה - היינו דכתיב
ולירכתי המשכן ימה תעשה ששה קרשים
ושני קרשים תעשה למקצעת
דאתי **פּוּתֵיָא** דהני, ממלי ליה **לוּסּוּמַכָּא** דהני



מקצעות

וַיְהִי תֵאֵמֶם מִלְמָטָה וַיִּחַדּוּ יִהְיוּ תַמִּים עַל רֹאשׁוֹ אֶל הַטְּבַעַת הָאֶחָת כֵּן יִהְיֶה לְשֵׁנֵיהֶם לְשֵׁנֵי הַמְּקַצְעוֹת יִהְיוּ:

דשפי להו כי טורין

אלא למאן דאמר מלמטן עוביין אמה
מלמעלן כלין והולכין עד כאצבע
האי עייל והאי נפיק!

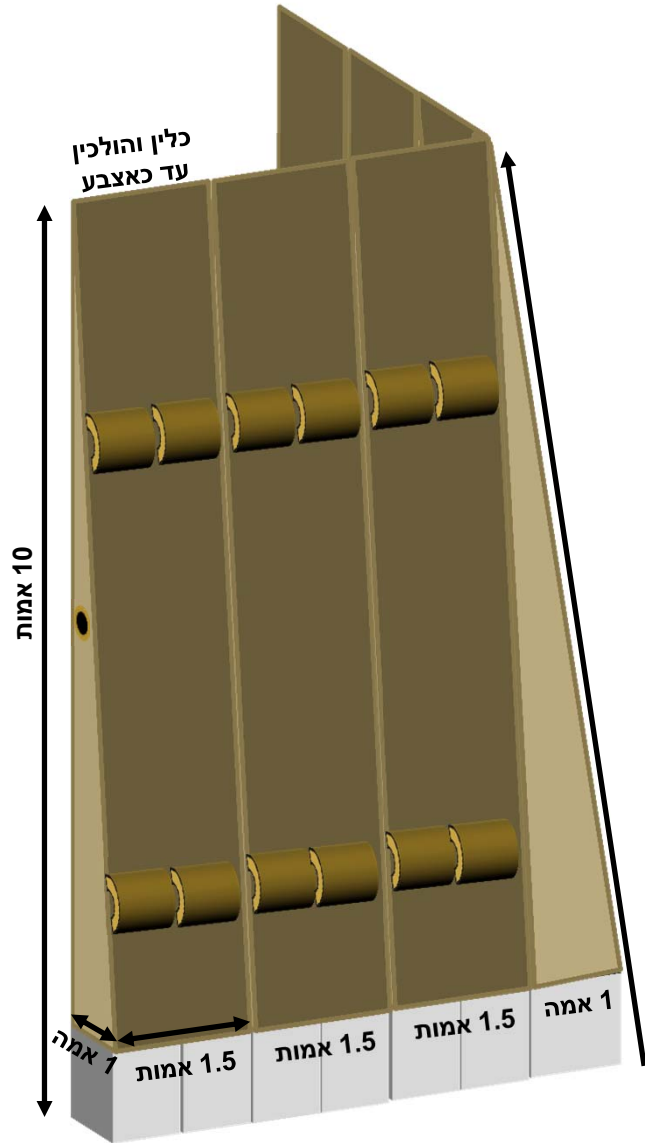

דשפי להו - לרוחב שני קרשים שבמקצוע ומקצרן למעלה מרחבן שלא יהיו בולטין כי טורים - ההרים הללו, שהן משופעין משני צדדים

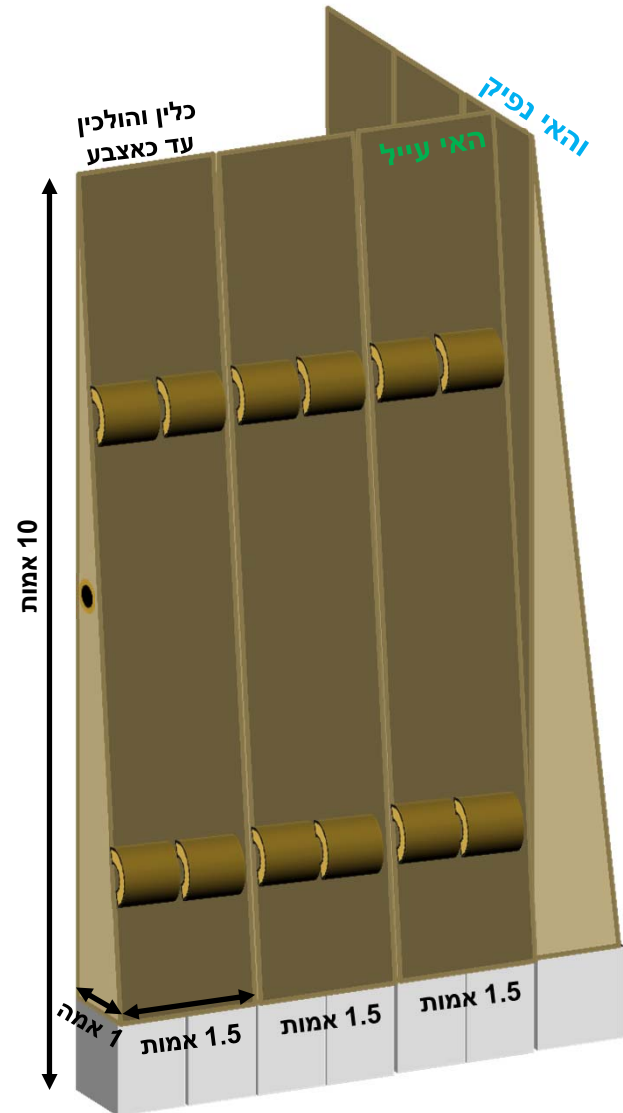

יריעות המשכן

קרשים עגלות ויריעות המשכן שבת צח-צט

ואת המשכן תעשה עשר יריעות שש משזר ותכלת וארגמן ותלעת שני כרבים מעשה חשב תעשה אתם:
 אך היריעה האחת שמנה ועשרים באמה ורחב ארבע באמה היריעה האחת מדה אחת לכל היריעות:
 4 אמות 4 אמות 4 אמות 4 אמות 4 אמות 4 אמות 4 אמות 4 אמות 4 אמות 4 אמות

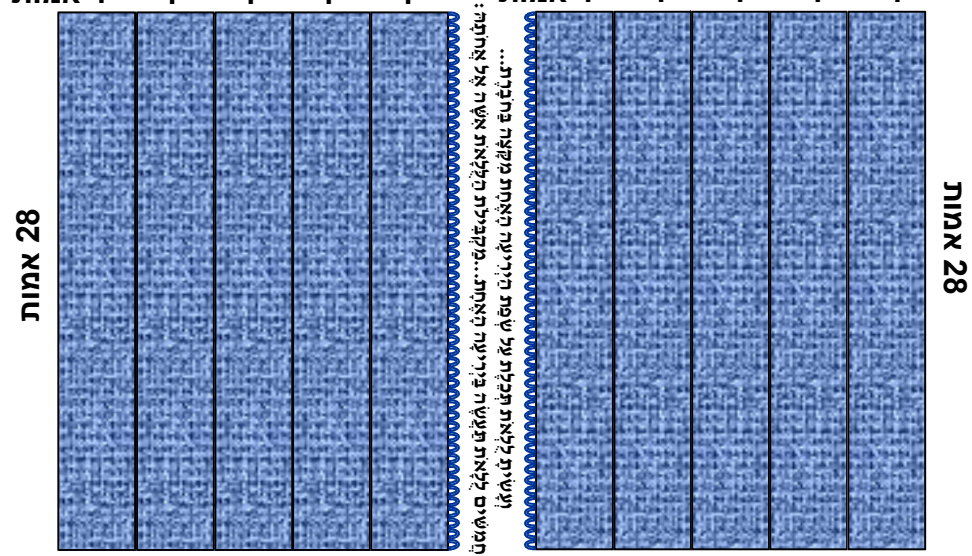
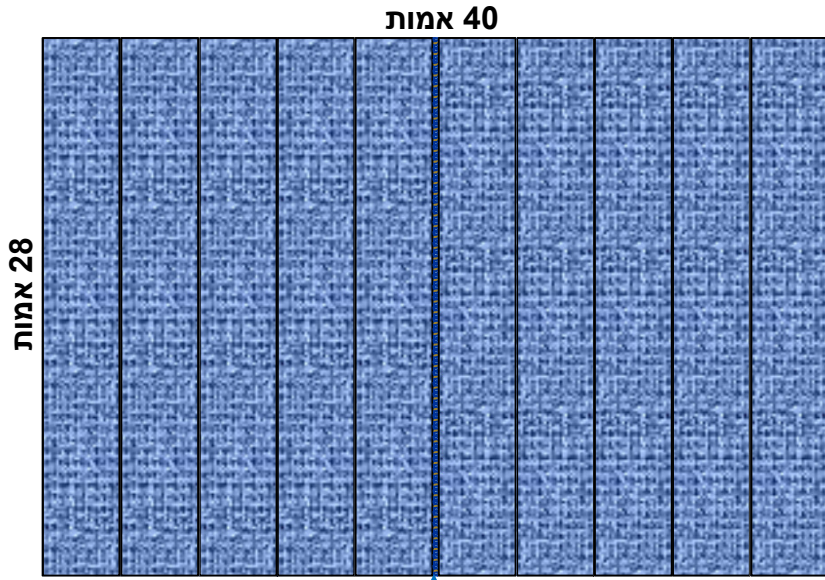

חמש היריעות תהיין חברת אשה אל אחתה וחמש יריעות חברת אשה אל אחתה:

ונראין קרסין בלולאות ככוכבים ברקיע

יריעות עיזים

ועשית יריעות עיזים לאהל על המשכן עשתי עשרה יריעות תעשה אתם:
 אך היריעה האחת שלשים באמה ורחב ארבע באמה היריעה האחת מדה אחת לעשתי עשרה יריעות:
 4 אמות 4 אמות 4 אמות 4 אמות 4 אמות 4 אמות 4 אמות 4 אמות 4 אמות 4 אמות

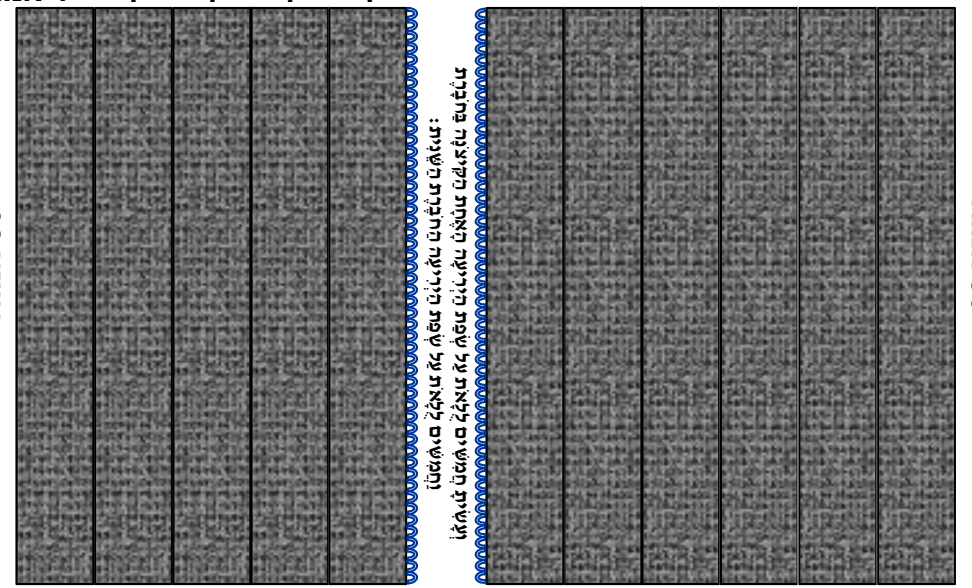

וחברת את חמש היריעות לבד ואת שש היריעות לבד וכפלת את היריעה הששית אל מול פני האהל:

יריעות לרבי נחמיה

והאמה מזה והאמה מזה בעדף בארך יריעת האהל יהיה סרוח על צדי המשכן מזה ומזה לכסיתו:

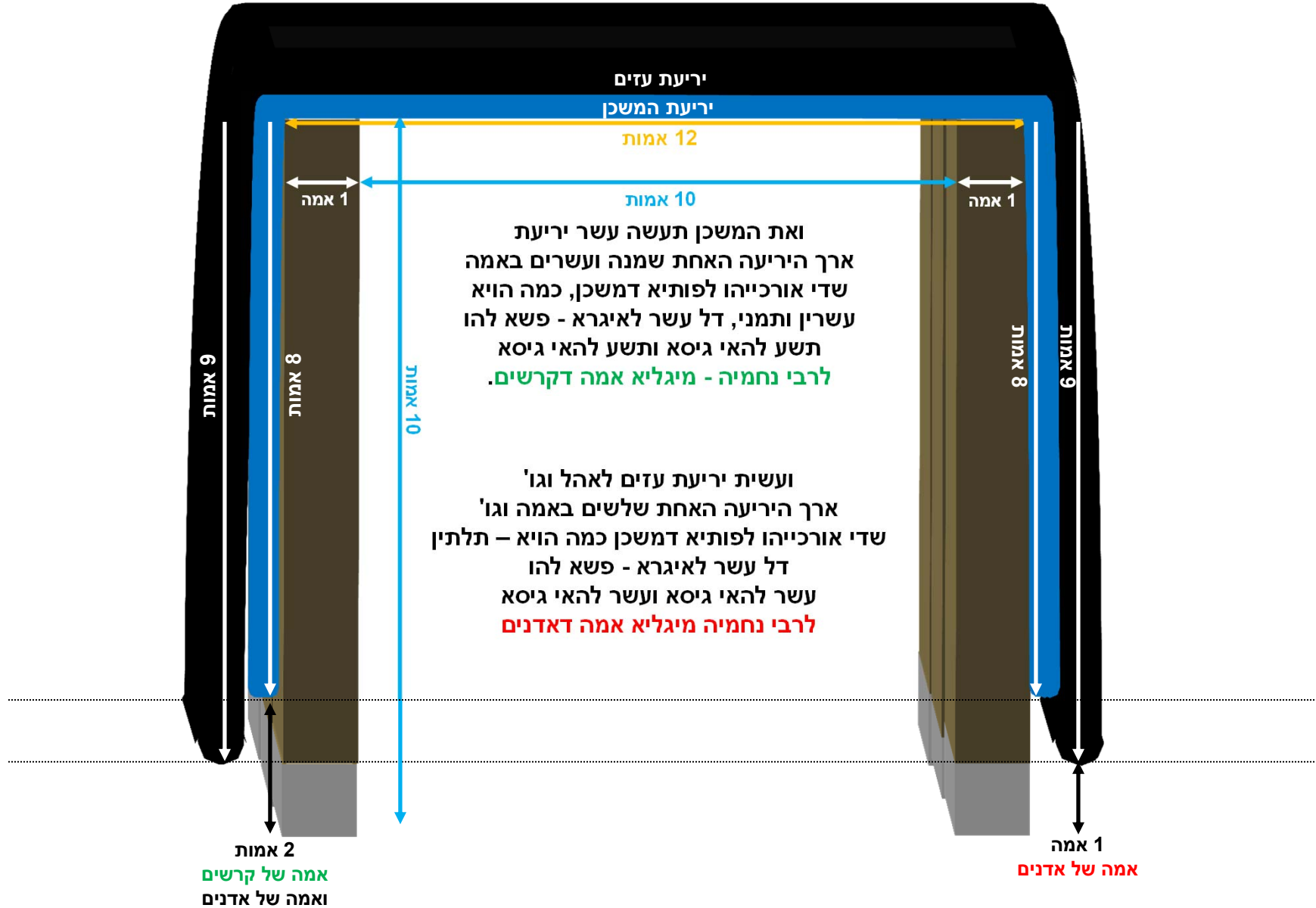

יריעות לרבי נחמיה

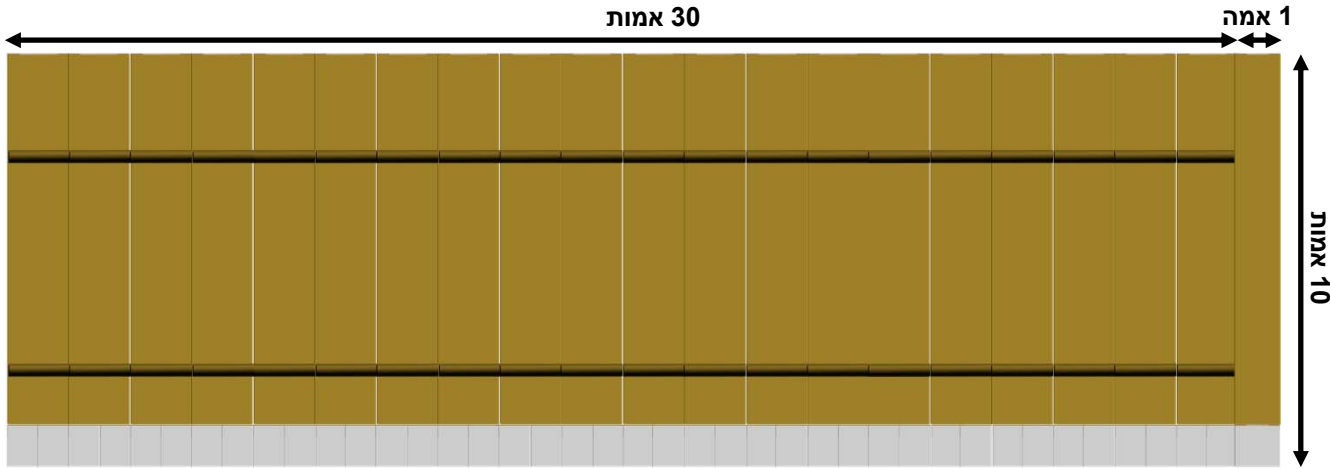

ואת המשכן תעשה עשר יריעת
 אך היריעה האחת שמנה ועשרים באמה
 שדי אורכיהו לפותיא דמשכן, כמה הויא
 עשרין ותמני, דל עשר לאיגרא - פשא להו
 תשע להאי גיסא ותשע להאי גיסא
לרבי נחמיה - מיגליא אמה דקרשים

ועשית יריעת עזים לאהל וגו'
 אך היריעה האחת שלשים באמה וגו'
 שדי אורכיהו לפותיא דמשכן כמה הויא - תלתין
 דל עשר לאיגרא - פשא להו
 עשר להאי גיסא ועשר להאי גיסא
לרבי נחמיה מיגליא אמה דאדנים

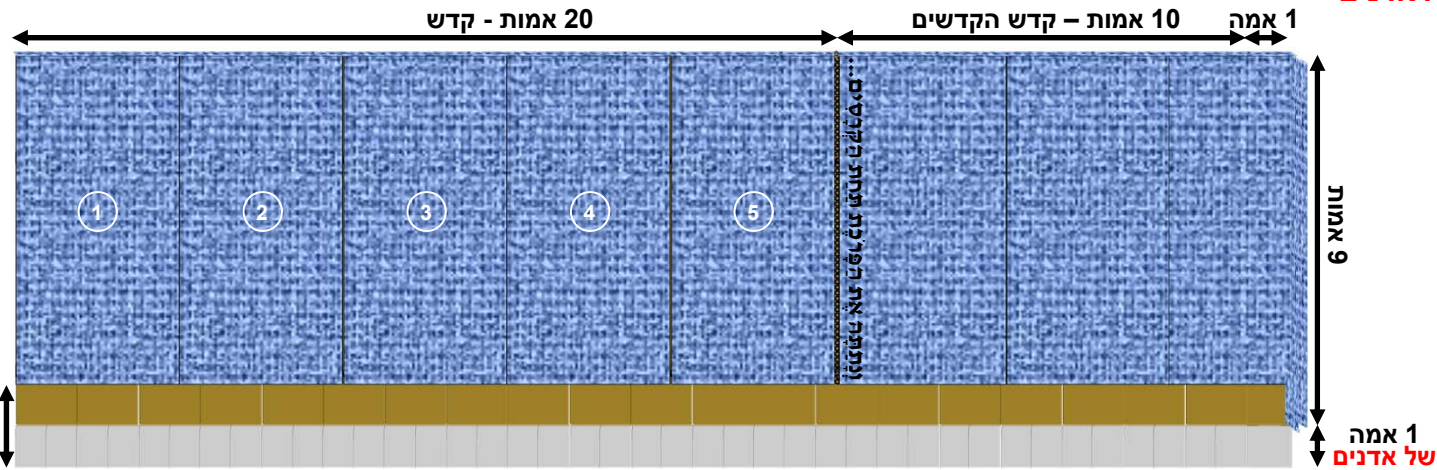

שדי פותייהו לאורכיה דמשכן
 כמה הויא - ארבעין וארבע
דל תלתין לאיגרא
 פשא להו ארבע סרי
 דל תרתי לכפלא, דכתיב
 וכפלת את היריעה הששית
 אל מול פני האהל
 פשא להו תרתי סרי

2 אמות
 אמה של קרשים
 ואמה של אדנים

1 אמה
 של אדנים



2 אמות וכפלת את
 היריעה הששית
 אל מול פני האהל

והאמה מזה והאמה
 מזה בעדף בארך
 יריעת האהל יהיה
 סרוח על צדי המשכן
 מזה ומזה לכסתו

1 אמה
 של אדנים

חצי היריעה
 העדפת תסרח
 לרבי נחמיה
 מאי תסרח?
 תסרח מחברותיה

וסרח העדף ביריעת
 האהל חצי היריעה
 העדפת תסרח על
 אחרי המשכן

יריעות לרבי יהודה

והאמה מזה והאמה מזה בעדף בארך יריעות האהל יהיה סרוח על צדי המשכן מזה ומזה לכסותו:

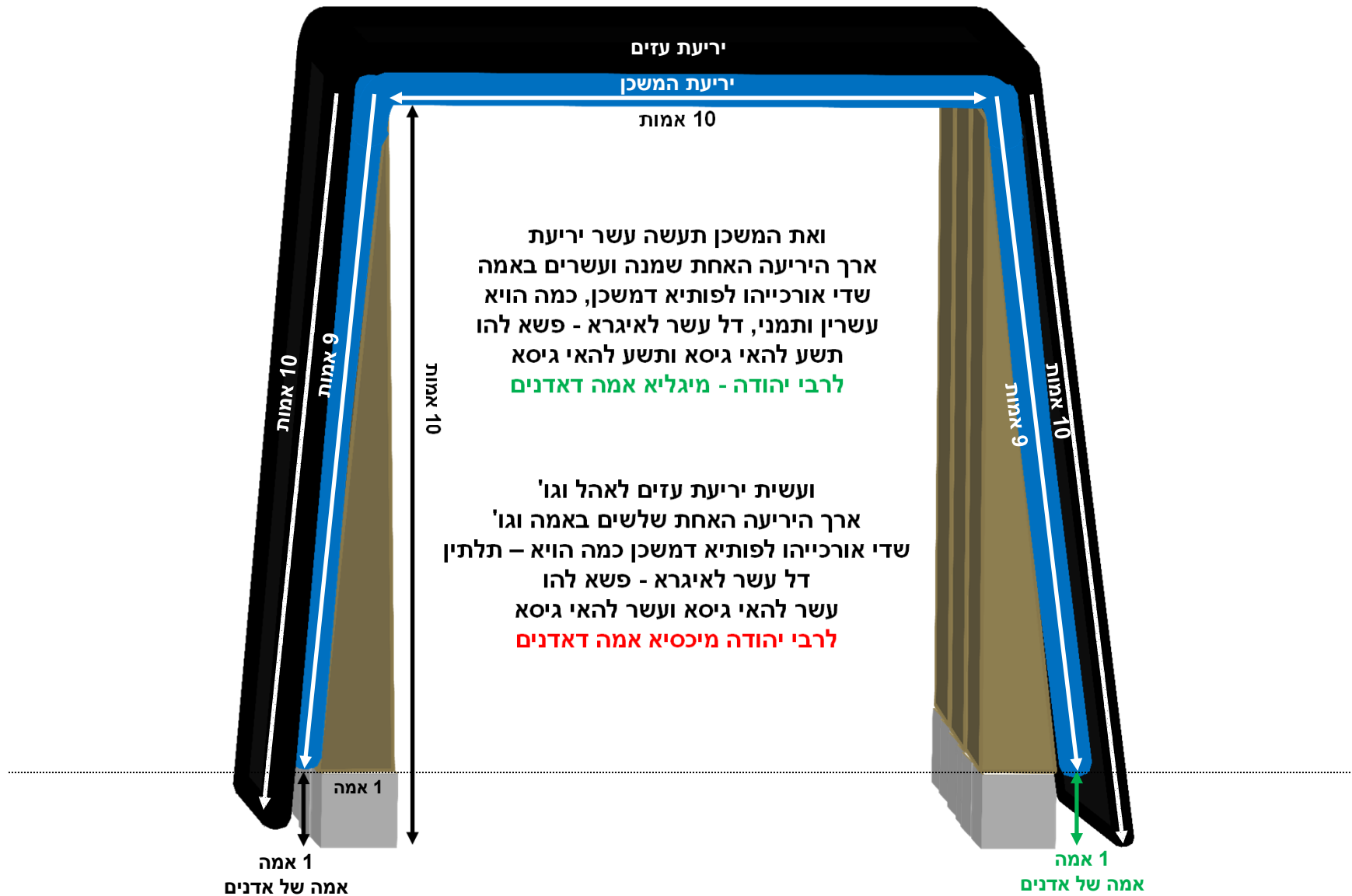

יריעות לרבי יהודה

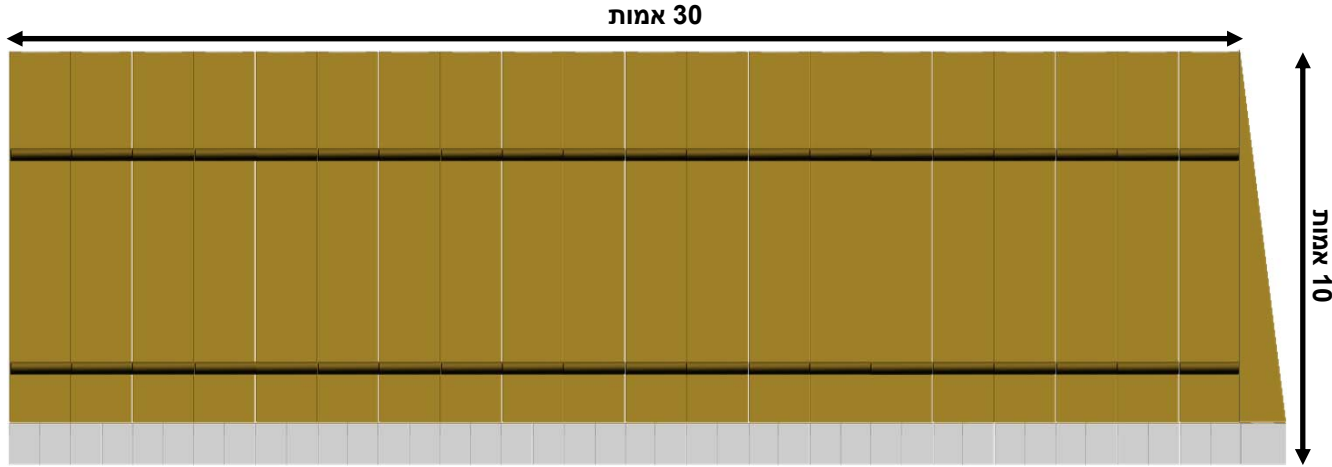

ואת המשכן תעשה עשר יריעת ארך היריעה האחת שמנה ועשרים באמה שדי אורכייהו לפותיא דמשכן, כמה הויא עשרין ותמני, דל עשר לאיגרא - פשא להו תשע להאי גיסא ותשע להאי גיסא
לרבי יהודה - מיגליא אמה דאדנים

ועשית יריעת עזים לאהל וגו' ארך היריעה האחת שלשים באמה וגו' שדי אורכייהו לפותיא דמשכן כמה הויא - תלתין דל עשר לאיגרא - פשא להו עשר להאי גיסא ועשר להאי גיסא
לרבי יהודה מיכסיא אמה דאדנים

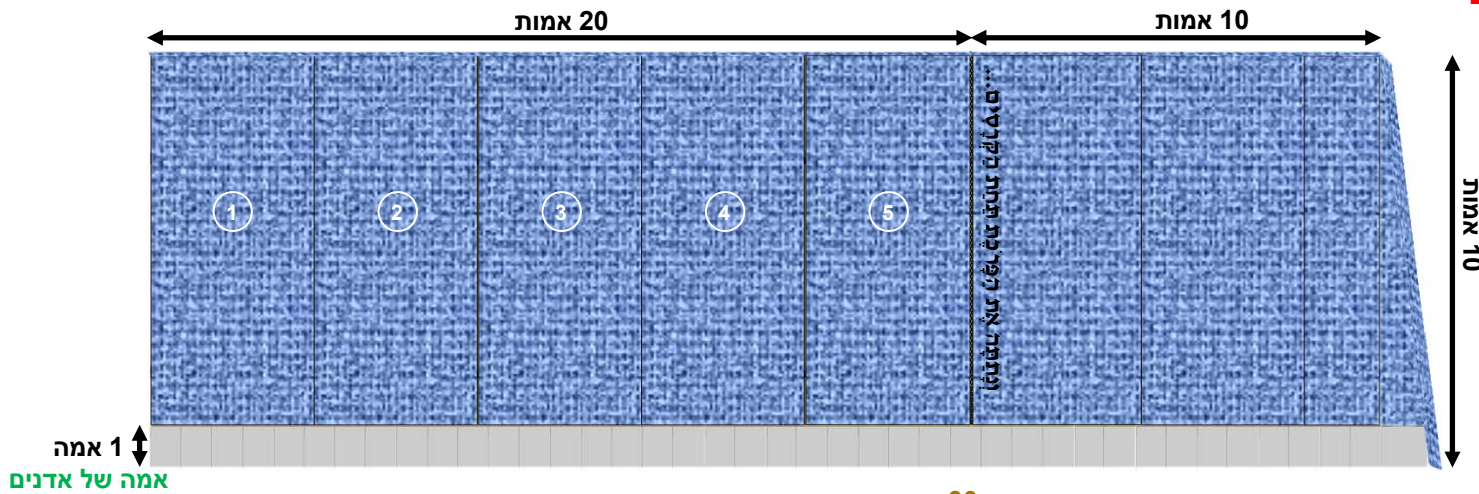

שדי פותייהו לאורכיה דמשכן כמה הויא - ארבעין וארבע **דל תלתין לאיגרא** פשא להו ארבע סרי **דל תרתי לכפלא, דכתיב** וכפלת את היריעה הששית **אל מול פני האהל** פשא להו תרתי סרי

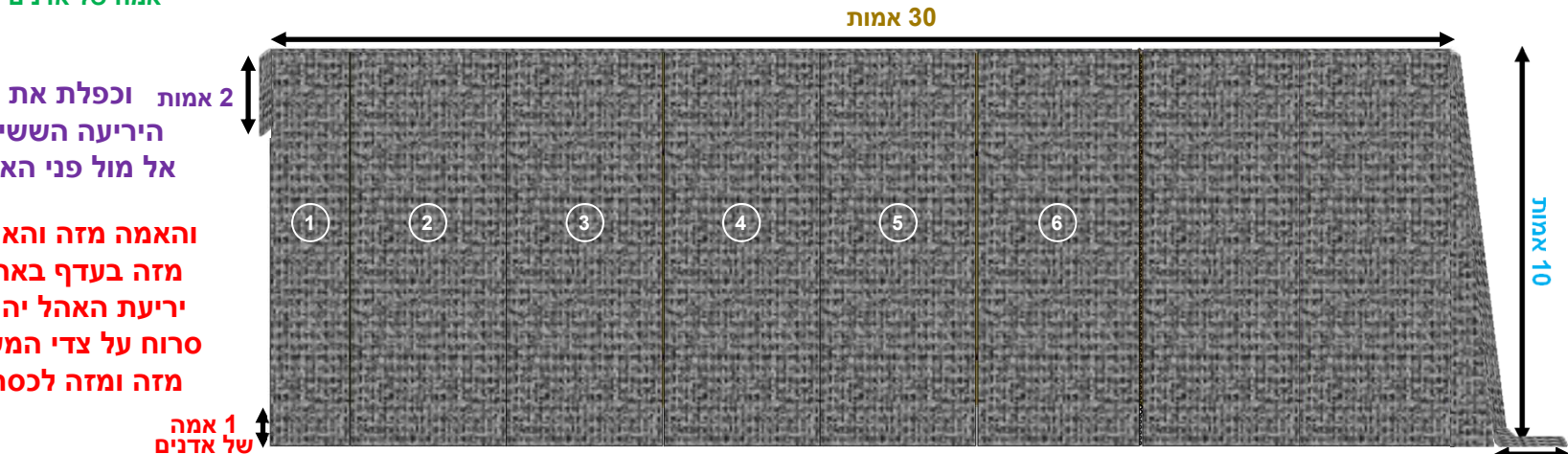

2 אמות וכפלת את היריעה הששית **אל מול פני האהל** והאמה מזה והאמה מזה בעדף בארך יריעת האהל יהיה סרוח על צדי המשכן מזה ומזה לכסתו **של אמה** של אדנים

בשלמא לרבי יהודה היינו דכתיב חצי היריעה העדפת תסרוח וסרוח העדף ביריעת האהל חצי היריעה על אחרי המשכן

ברייתא דמדות

קרשים עגלות ויריעות המשכן שבת צח-צט

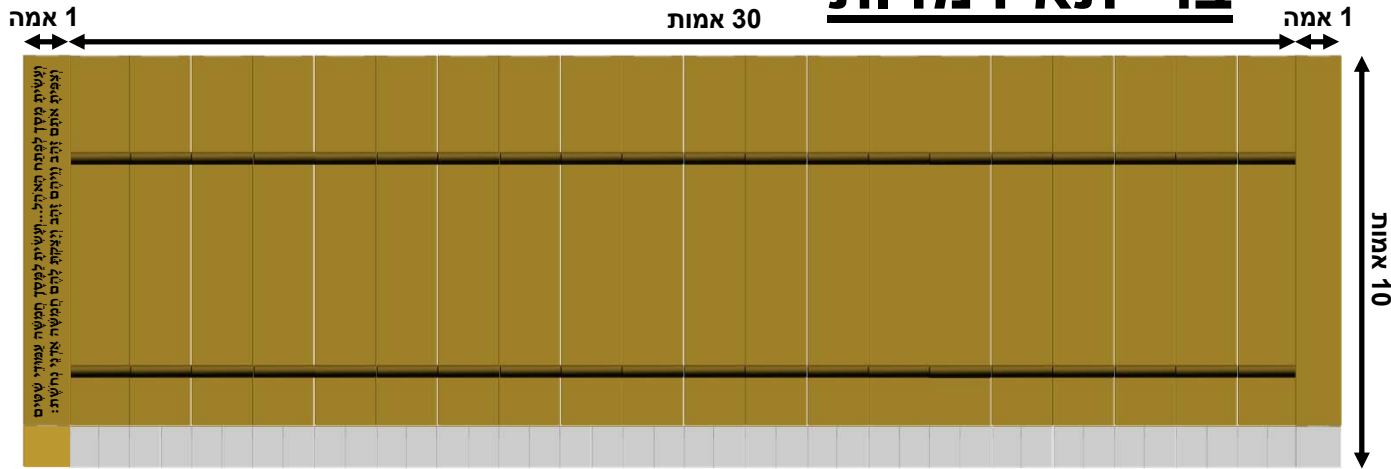

ע"פ רש"י שמות פרק כו פסוק ה
 נותן היריעות אורכן לרוחבו של משכן
 עשר אמות אמצעיות לגג חלל רוחב המשכן
 ואמה מכאן ואמה מכאן
 לעובי ראשי הקרשים שעוביין אמה
 נשתיירו שש עשרה אמה
 שמונה לצפון ושמונה לדרום
 מכסות קומת הקרשים שגבהן עשר
נמצאו שתי אמות התחתונות מגולות

רחבן של יריעות ארבעים אמה
 כשהן מחוברות עשרים אמה לחוברת
 שלשים מהן לגג חלל המשכן לארכו
ואמה כנגד עובי ראשי הקרשים שבמערב
ואמה לכסות עובי העמודים שבמזרח
 שלא היו קרשים במזרח אלא ארבעה עמודים
 שהמסך פרוש ותלוי בוויין שבהן כמין וילון
נשתיירו שמונה אמות התלויין
 על אחורי הקרשים שבמערב
ושתי אמות התחתונות מגולות
 זו מצאתי בברייתא דארבעים ותשע מדות
 זו ואם כדברי הברייתא הזאת
נמצאת פרוכת משוכה
מן הקרשים ולמערב אמה:

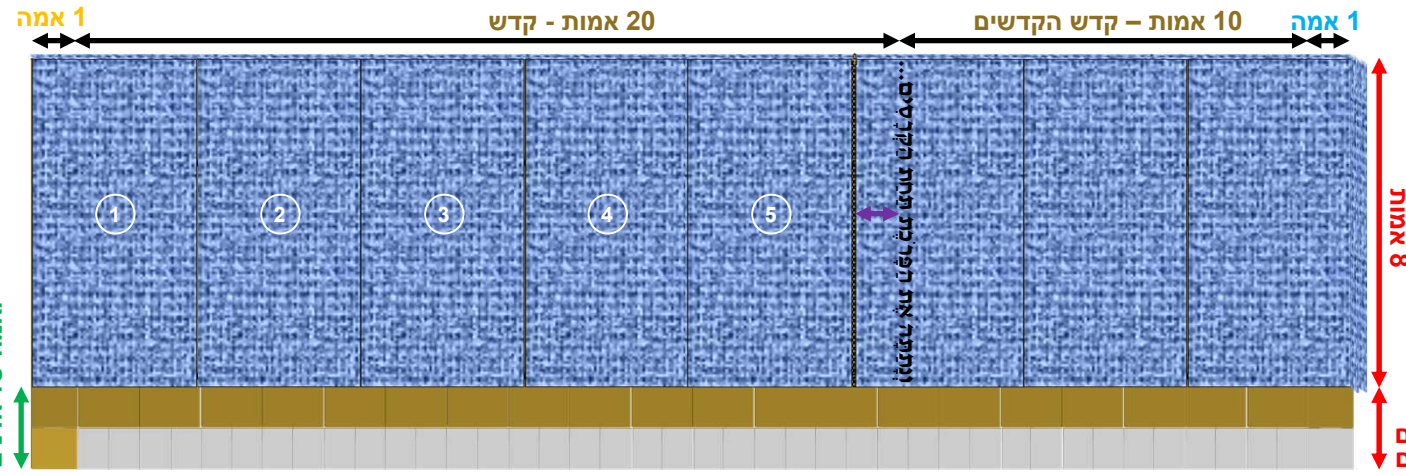

2 אמות
אמה של קרשים
ואמה של אדנים

...שלמטה מחוברות בקרסי זהב ושל מעלה מחוברות בקרסי נחשת לחבר את האהל להיות אחד והיו נתונות כנגד שלישו של אהל שכנגדו הפרוכת פרוסה למטה*...

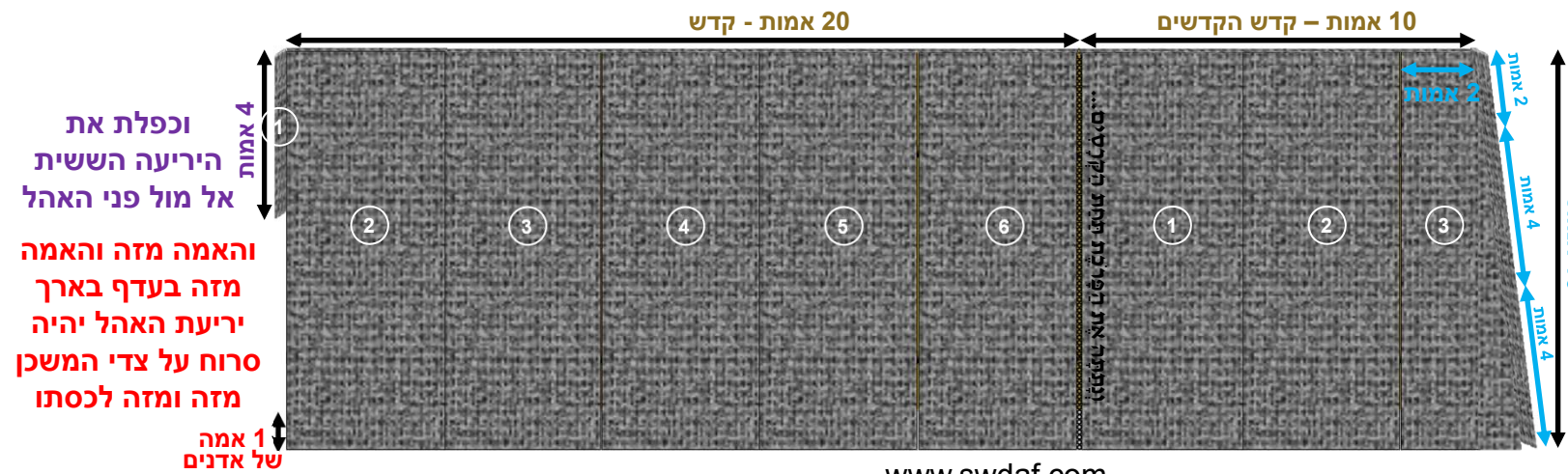

ע"פ מלבי"ם שמות פרק כו פסוק ז
 אולם יפלא לפ"ז מ"ש
 וסרח העודף ביריעת האהל חצי היריעה
 העודפת תסרח על אחורי המשכן
 איך יפרש זה הת"ק שלא בדוחק
 שצ"ל שמפ"ש שמ"ש וסרח העודף
 אין ר"ל העודף על יריעות התחתונות
 רק העודף על הכסוי דלמעלה
 ביריעות האהל וה"ה ביריעות שלמטה
 שלא באר ג"כ ענינם
 באר פה שיסרח על אחורי המשכן
 ומ"ש חצי היריעה העודפת
 כי יריעה השלישית מן החמש יריעות
 או אמור השמינית מן העשרה נשאר חציו
 שלא היה מכסה את גג המשכן רק חציה
וחציה השני כסה אחורי המשכן:

וכפלת את
היריעה הששית
אל מול פני האהל
והאמה מזה והאמה
מזה בעדף בארך
יריעת האהל יהיה
סרוח על צדי המשכן
מזה ומזה לכסתו
1 אמה
של אדנים