

**משנה מסכת מידות פרק א**

משנה ו

וארבע לשכות היו בבית המוקד כקיטונות פתוחות לטרקלין שתיים בקדש ושתיים בחול וראשי פיספסין מבדילין בין קדש לחול ומה היו משמשות מערבית דרומית היא היתה לשכת טלאי קרבן דרומית מזרחית היא היתה לשכת עושי לחם הפנים מזרחית צפונית בה גנזו בני חשמונאי את אבני המזבח ששקצום מלכי יון צפונית מערבית בה יורדים לבית הטבילה:

**משנה מסכת תמיד פרק ג**

משנה ג

[ג] אמר להם צאו והביאו טלה מלשכת הטלאים והרי לשכת הטלאים היתה במקצוע צפונית מערבית וארבע לשכות היו שם אחת לשכת הטלאים ואחת לשכת החותמות ואחת לשכת בית המוקד ואחת לשכת שהיו עושין בה לחם הפנים:

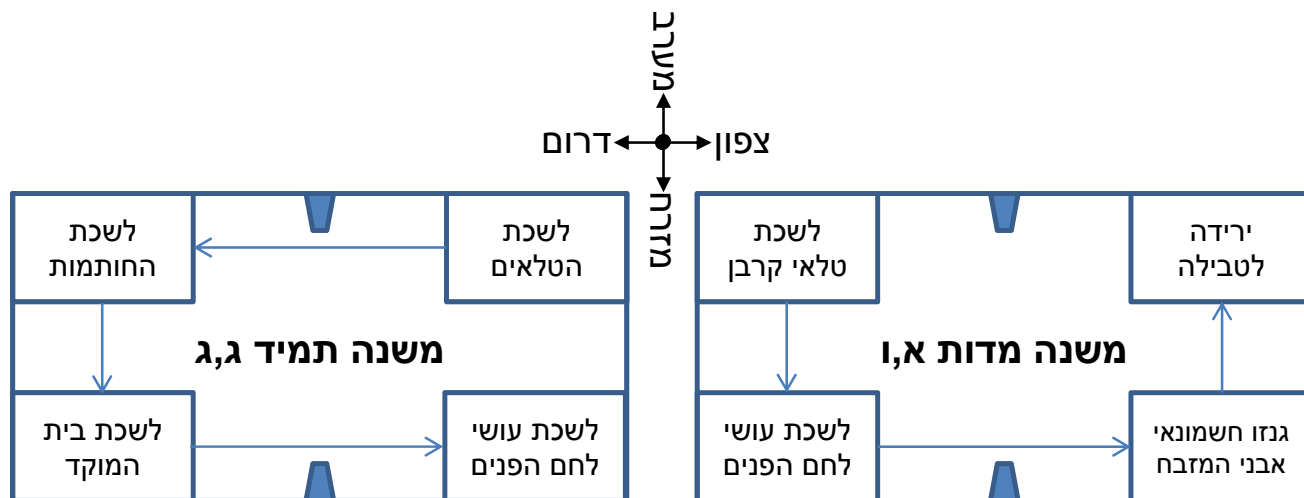

**תלמוד בבלי מסכת יומא דף טו עמוד ב**

תנן התם, אמר להם הממונה: צאו והביאו טלה מלשכת בית הטלאים. והלא לשכת הטלאים היתה במקצוע צפונית מערבית, וארבע לשכות היו שם: אחת לשכת הטלאים, ואחת לשכת החותמות, ואחת לשכת בית המוקד, ואחת לשכה שעושין בה לחם הפנים. ורמינהו: ארבע לשכות היו לבית המוקד כקטונות הפתוחות לטרקלין, שתיים בקודש ושתיים בחול, וראשי פספסין מבדילין בין קודש לחול. ומה היו משמשות? מערבית דרומית - היא היתה לשכת טלי קרבן, דרומית מזרחית - היא לשכה שהיו עושין בה לחם הפנים, מזרחית צפונית - בה גנזו בני חשמונאי אבני מזבח ששקצום מלכי יון, צפונית מערבית - בה יורדין לבית הטבילה.

**תלמוד בבלי מסכת יומא דף יז עמוד א**

רב אדא בריה דרב יצחק אמר: האי לשכה אקצווי מקציא, ודאתי מצפון - מתחזיא ליה בדרום, ודאתי מדרום - מתחזיא ליה בצפון. ומסתברא דבמערבית דרומית הואי. ממאי - מדרמין לחם הפנים אלחם הפנים ומשנין: אמר רב הונא בריה דרב יהושע: מר קא חשיב דרך ימין, ומר קא חשיב דרך שמאל. אי אמרת בשלמא במערבית דרומית הואי - היינו דמתרץ לחם הפנים אלחם הפנים. אלא אי אמרת צפונית מערבית הואי, סוף סוף מאי תירוצא דלחם הפנים? אלא לאו שמע מינה: במערבית דרומית הואי, שמע מינה. והאמר מר: כל פינות שאתה פונה לא יהיו אלא דרך ימין למזרח! - הני מילי - בעבודה, אבל הכא - חושבנא בעלמא הוא.

**רש"י מסכת יומא דף יז עמוד א**

רב אדא בר יצחק אמר הא לשכת הטלאים אקצווי מקציא - בשתי המקצועות נראית שארוכה היא ועומדת במערב ומארכת לצד הצפון ודרום עד קרוב למקצועות שמכאן ומכאן.

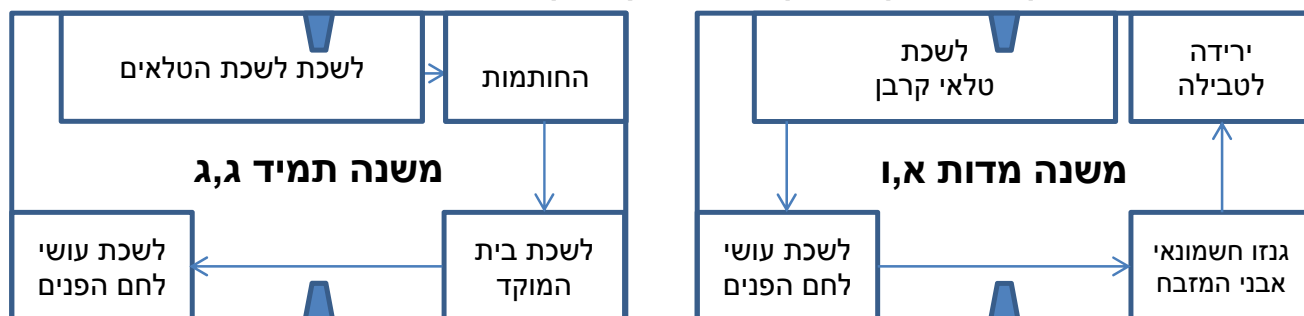

**תוספות רי"ד מסכת יומא דף יז עמוד א**

ומר קא חשיב דרך שמאל פי' ותבא לשכת הטלאים מערבית דרומית ולשכת החותמות מערבית צפונית ולשכת בית המוקד צפונית מזרחית ולשכת לחם הפנים מזרחית דרומית ומאי דתנן במדות מזרחית צפונית בה גנזו בית חשמונאי אבני מזבח היא לשכת בית המוקד דתני בתמיד וצפונית מערבית שבה יורדין לבית הטבילה היא לשכת החותמות דתני בתמיד והאי הוה בכל חדא וחדא:

**תוספות מסכת יומא דף טז עמוד א**

דרומית מזרחית היא היתה לשכת לחם הפנים - לקמן (דף יז.). פריך דלעיל במתניתין דתמיד מוכח דהיא היתה בקרן מזרחית צפונית דקא חשיב מלשכת טלאים שהיתה בקרן מערבית צפונית עד לשכת לחם הפנים ד' לשכות וכי מקפת דרך ימין נמצאת לשכת לחם הפנים בצפונית מזרחית ומשני לה וקשיא לן ליפרוך נמי דלעיל קאמר דשאר שתי לשכותיה הוי לשכת החותמות ולשכת בית המוקד והכא קאמר שבאחת גנזו בית חשמונאי כו' ובאחת יורדין לבית הטבילה י"ל טובא איכא לשכות ומיני כלים שמשמשין שנים ושלושה דברים.

**רמב"ם על משנה מסכת מידות פרק א משנה ו**

...ופשוט הוא כי הלשכה אשר קראה בתמיד לשכת החותמות היא אשר בה גנזו בני חשמונאי אבני המזבח, והלשכה שהיתה מדורת האש שבה מתחמם כל מי שטבל כמו שנתבאר בתחלת תמיד היא אשר קראה בשלישי תמיד לשכת בית המוקד, והיא אשר אמר עליה כאן שבה יורדין לבית הטבילה, דע זאת.

**רש"י מסכת תמיד דף ל עמוד ב**

והא דתנן התם שהיא דרומית מערבית לבית המוקד רמי להו בפ"ק דיומא (דף טז:): ומשני שפיר מזרחית צפונית בה גנזו בית חשמונאי את אבני מזבח ששקצום מלכי יון שהיא לשכת בית החותמות דתנן הכא ובה גנזו ולשכת בית המוקד הוא הנקרא בית המוקד קטן היא לשכה שיורדין בה לבית הטבילה כדתנן במדות והכהן הטובל שם מיד כשעולה מבית הטבילה היה מתחמם באותה לשכה ומסתפג זהו בית הטבילה אינו בית הטבילה דמעילה האמור בפרק קמא והרבה בית טבילה היו להם כדי שיכולו הרבה כהנים לטבול בהרבה מקומות.

**ר' עובדיה מברטנורא מסכת מידות פרק א משנה ו**

ששקצום מלכי יון - שהקטירו עליו לעבודה זרה. ובמסכת שקלים ובמסכת תמיד קורא לה לשכת החותמות: בה יורדין לבית הטבילה - באותה לשכה היה יורד הכהן שראה קרי והולך במחילה (שאחר) [צ"ל שתחת] בית המקדש לבית הטבילה, ושם מדורה שמתחמם בה הכהן לאחר שטבל ועלה ונסתפג, ולשכת המוקד היא קרויה, והיא פתוחה לבית המוקד הגדול:

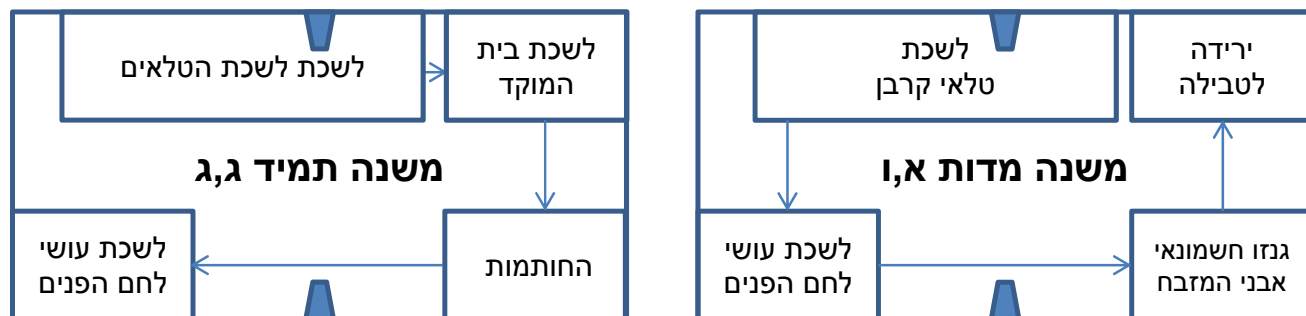
**תוספות יום טוב מסכת מידות פרק א משנה ו**

מזרחית צפונית - בה גנזו בית חשמונאי כו' **כתב הר"ב** ובמס' שקלים [פ"ה] [מ"ג] ובמס' תמיד [פ"ג] [מ"ג] קורא לה לשכת החותמות וכ"כ הרמב"ם. והא דאי דלמאי דתנן התם דלשכת טלאים צפונית מערבית ואחריה קא חשיב לשכת החותמות כשאתה מקיף דרך שמאל מבחוץ וכדכתיבנא התם הרי היא לשכת החותמות שבצפונית מזרחית סמוכה ללשכת טלאים אבל קשיא מ"מ דאח"כ קא חשיב לשכת בית המוקד. והיא בית הטבילה דהכא. ועל כרחינו עומדת בין החותמות לטלאים. שהרי היא ג"כ מערבית והיאך קא מני לה בין החותמות ללשכת בית לחם הפנים. הלכך שפיר מלתא קמאי דהתם גרסינן במשנה איפכא ואחת לשכת בית המוקד ואחת לשכת החותמות. ומ"מ לא שלחתי שם יד להגיה כן בספר. לפי שהתוס' בפ"ק דיומא דף ט"ז גרסי ג"כ כג' הספרים. דרמו אהדדי. דהכא קאמר שבאחת גנזו בית חשמונאי כו'. והתם קאמר דשאר שתי לשכותיה הוו לשכת החותמות ולשכת בית המוקד. ותימצו דטובא איכא לשכות [וה"נ] כלים שמשמשין שנים ושלושה דברים. ע"כ:

**תוספות מסכת יומא דף יז עמוד ב**

...ומצאתי כתוב שהק' ריב"א אמאי לא משני אקושיא דלשכת טלאים דהא דקאמר דהוה במקצוע צפונית מערבית היינו בקרן צפונית מערבית של עזרה דהיינו מערבית דרומית של בית המוקד...

מבט מן המערב

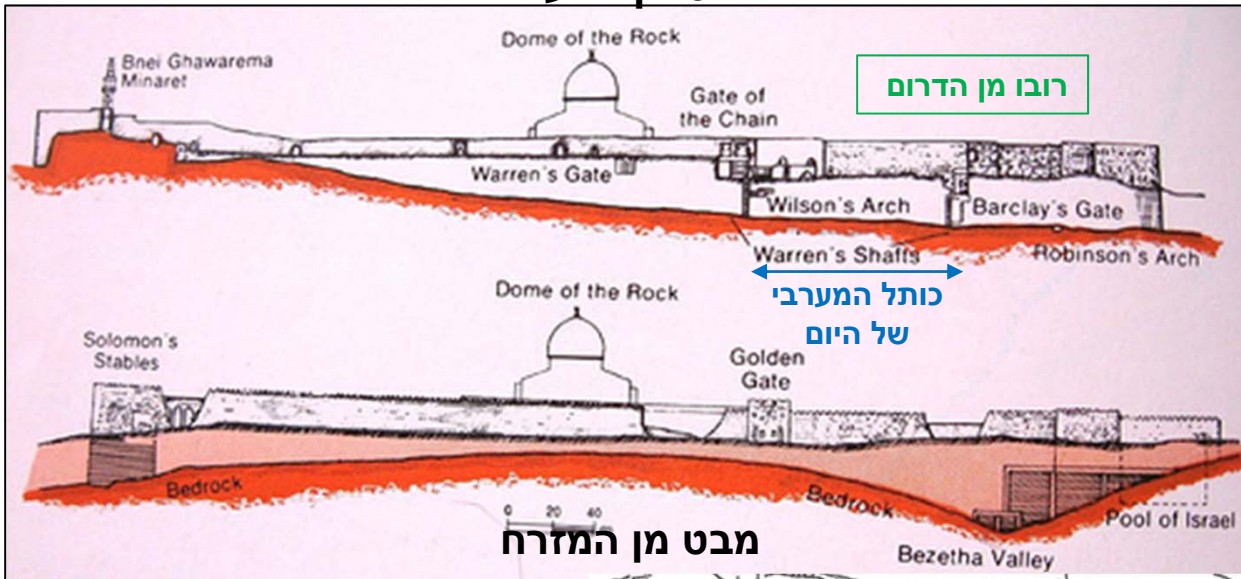

מבט מן המזרח

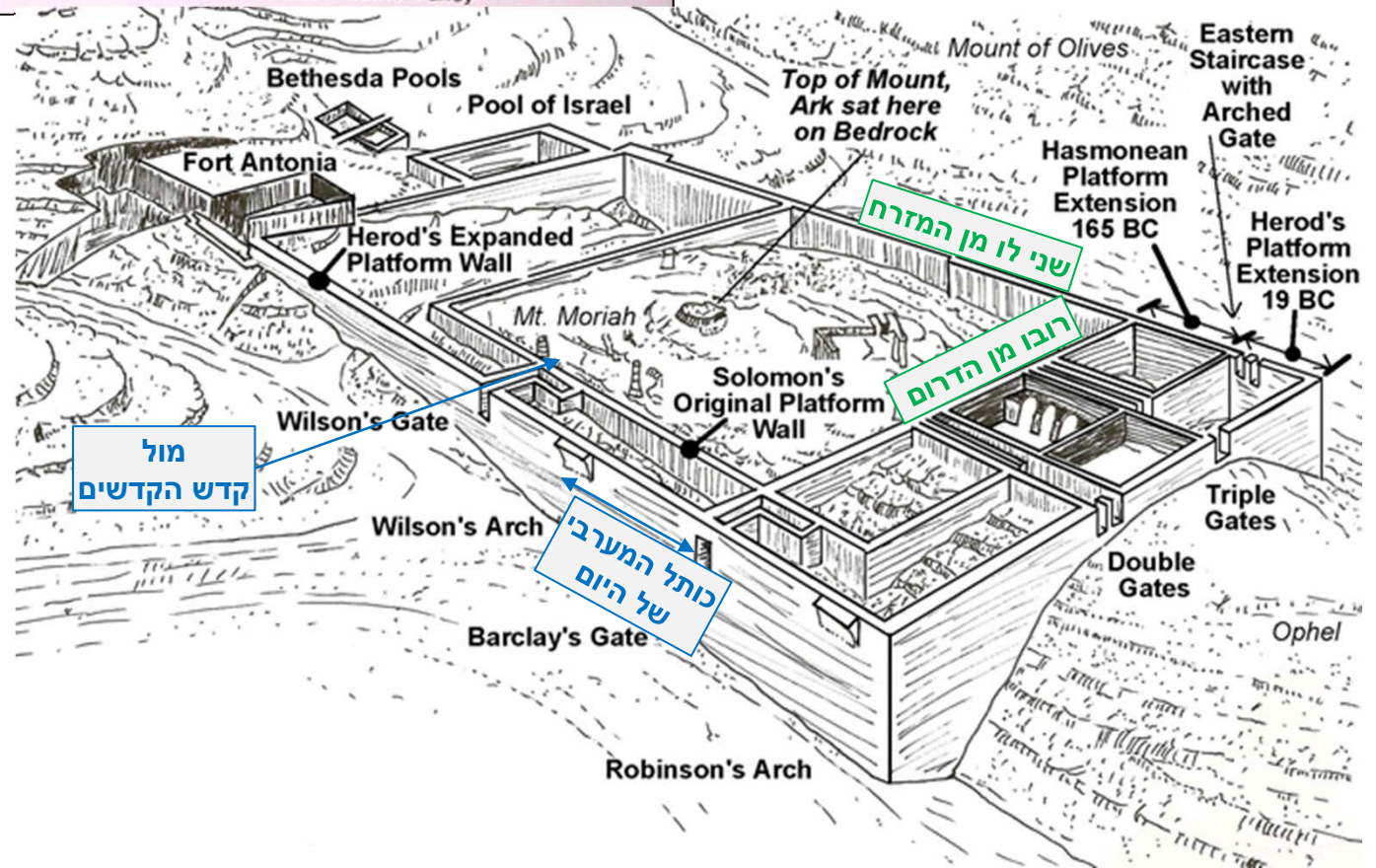

הר הבית היה  
 חמש מאות אמה  
 על חמש מאות אמה  
 רובו מן הדרום  
 שני לו מן המזרח  
 שלישי לו מן הצפון  
 מיעוטו מן המערב  
 מקום שהיה רוב מדתו  
 שם היה רוב תשמישו

# כל הכתלים שהיו שם היו גבוהים חוץ מכתל המזרחי

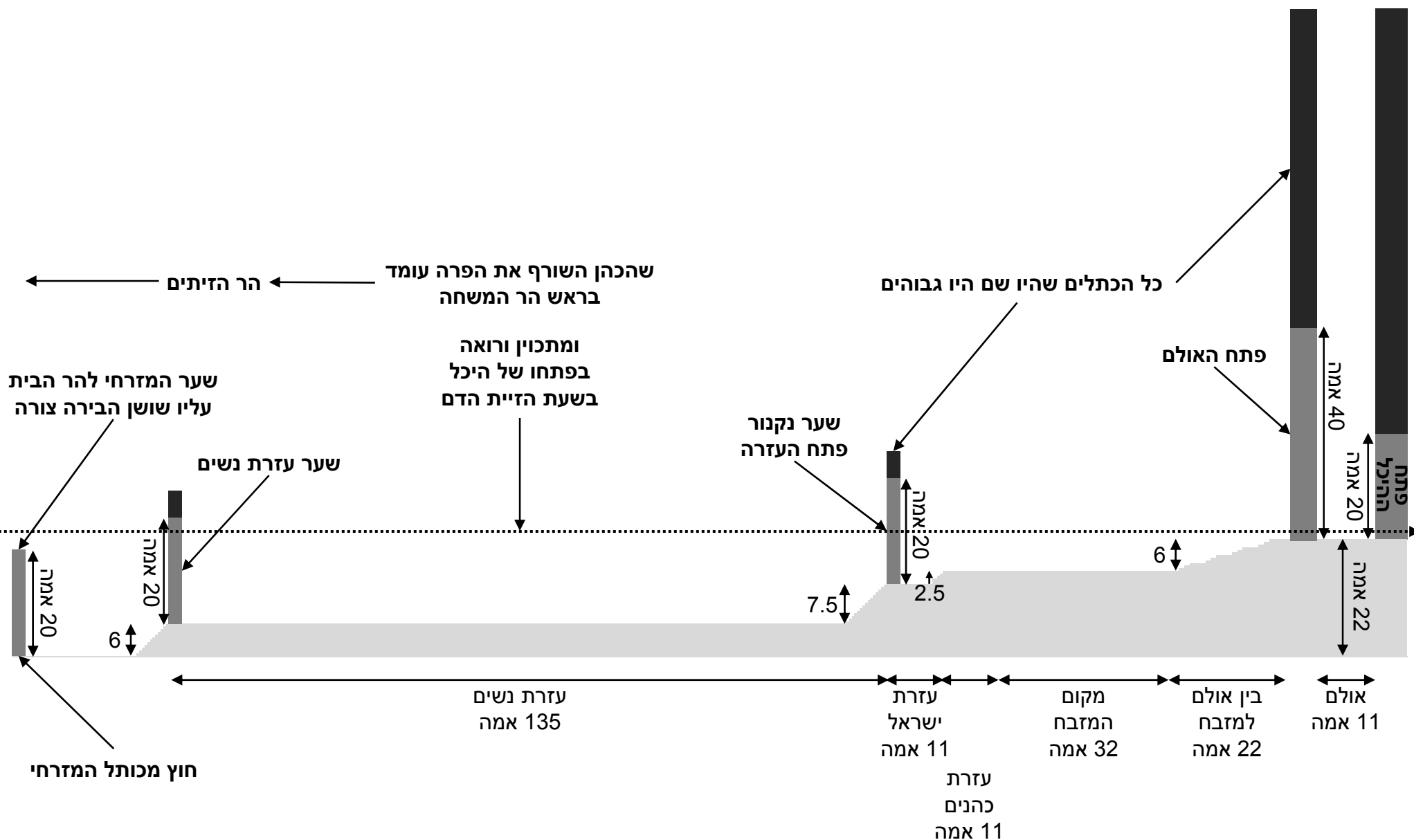

# מזבח החיצון

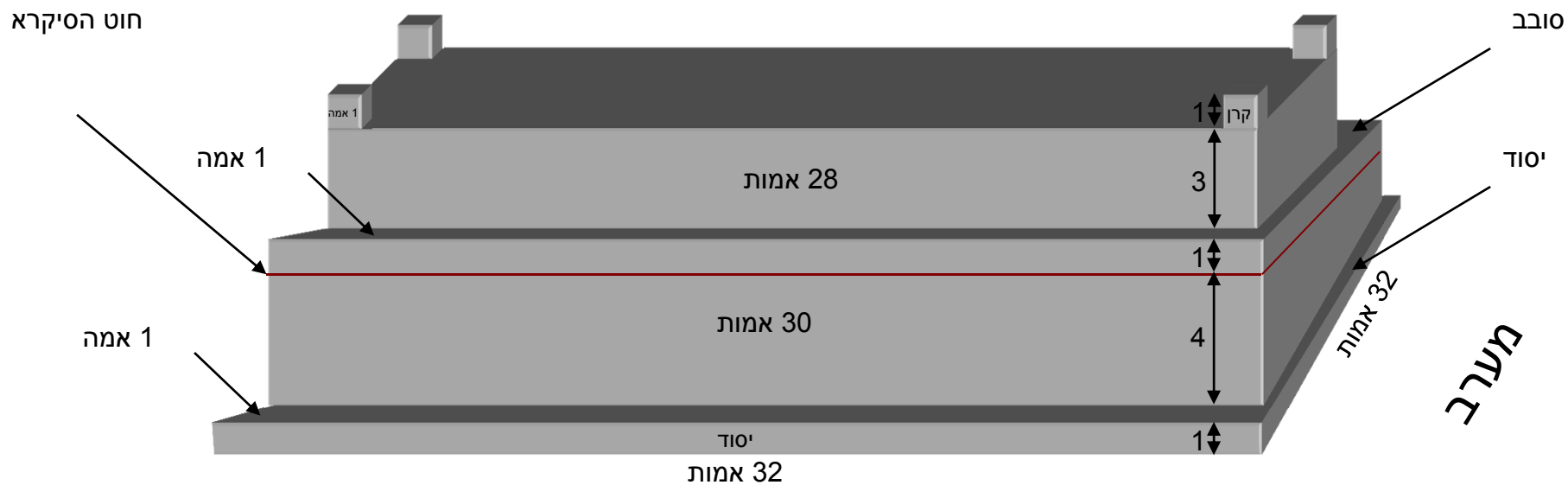

## צפון

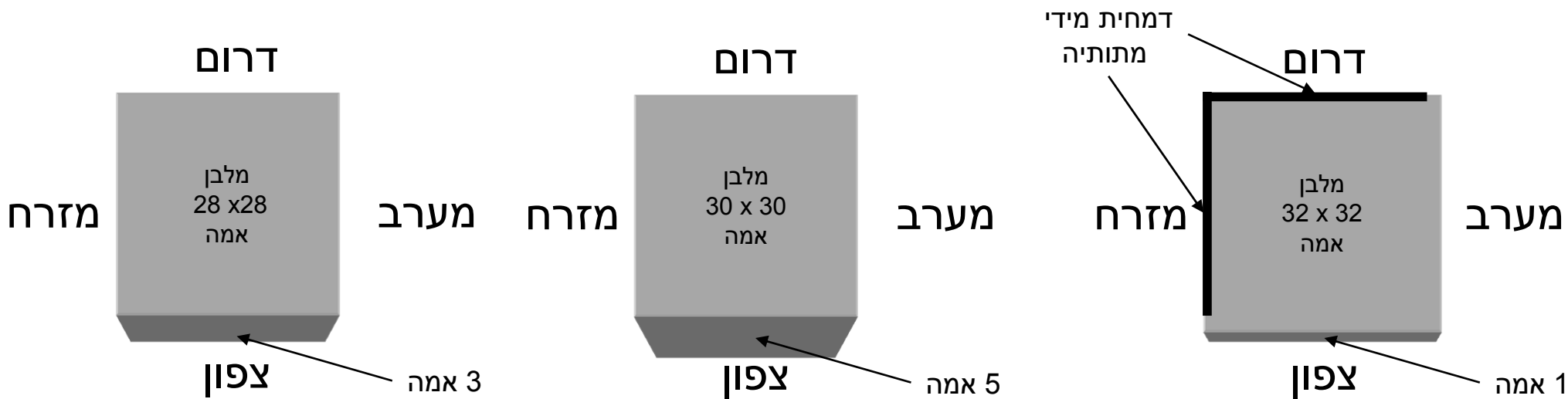

# מזבח החיצון

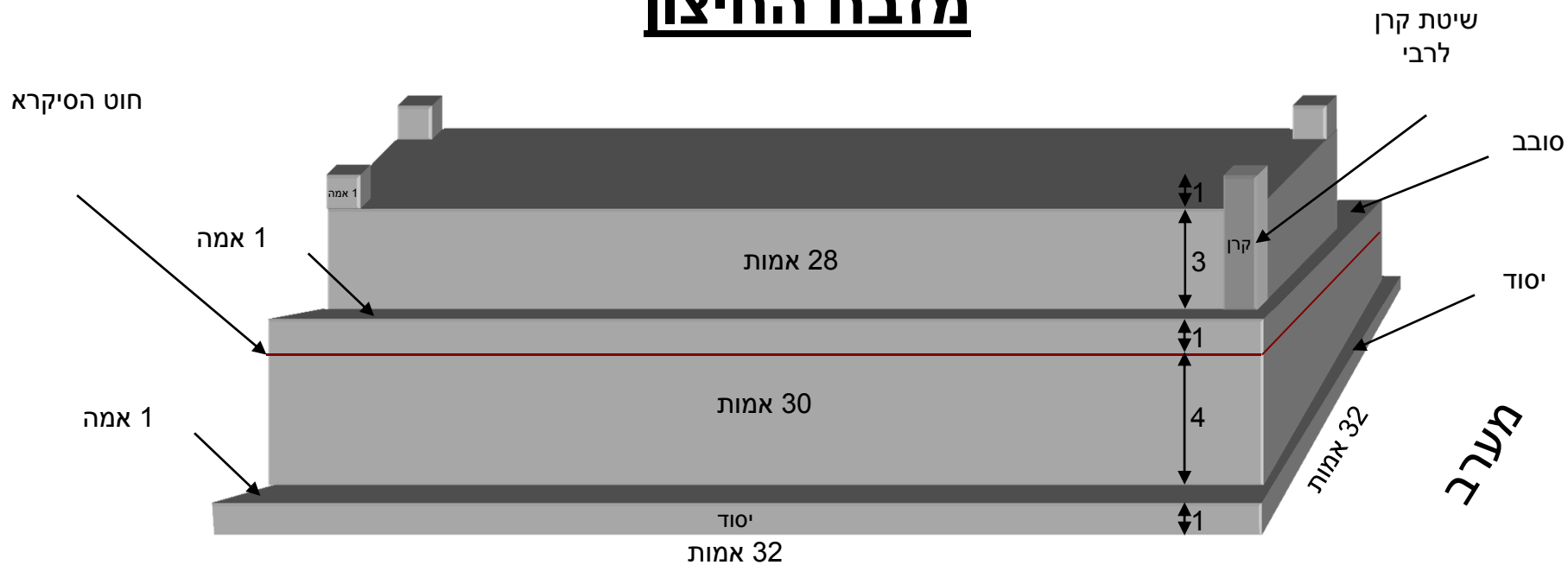

צפון

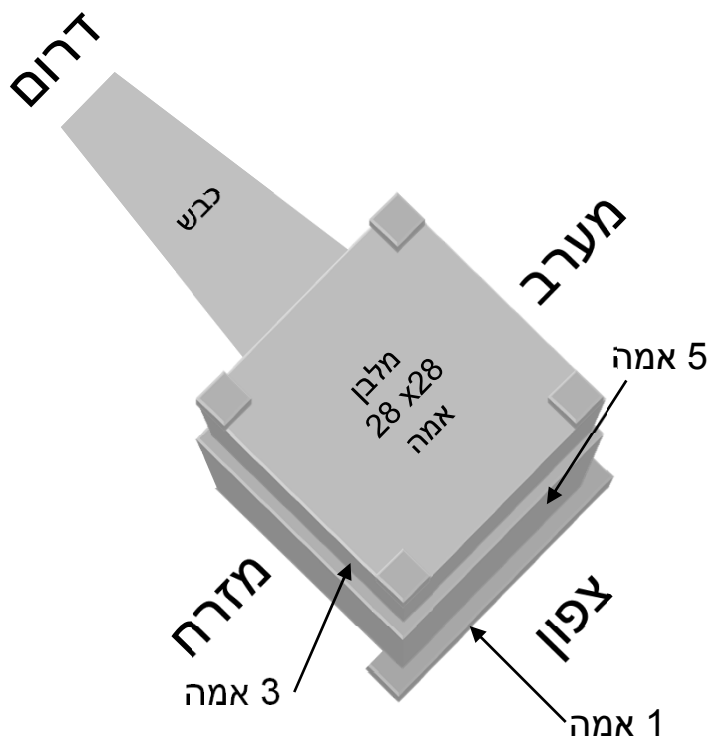

דרום

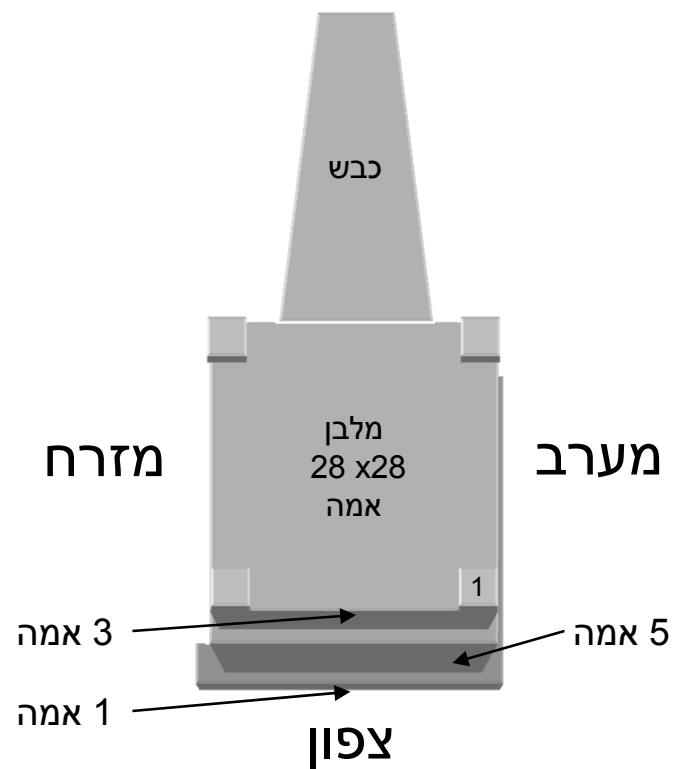



והאריאל שתיים עשרה אורך בשתיים עשרה רוחב רבוע,  
 יכול שאינו אלא שתיים עשרה על שתיים עשרה?  
 כשהוא אומר אל ארבעת רבעיו,  
 מלמד שבאמצע הוא מודד שתיים עשרה אמה לכל רוח ורוח!

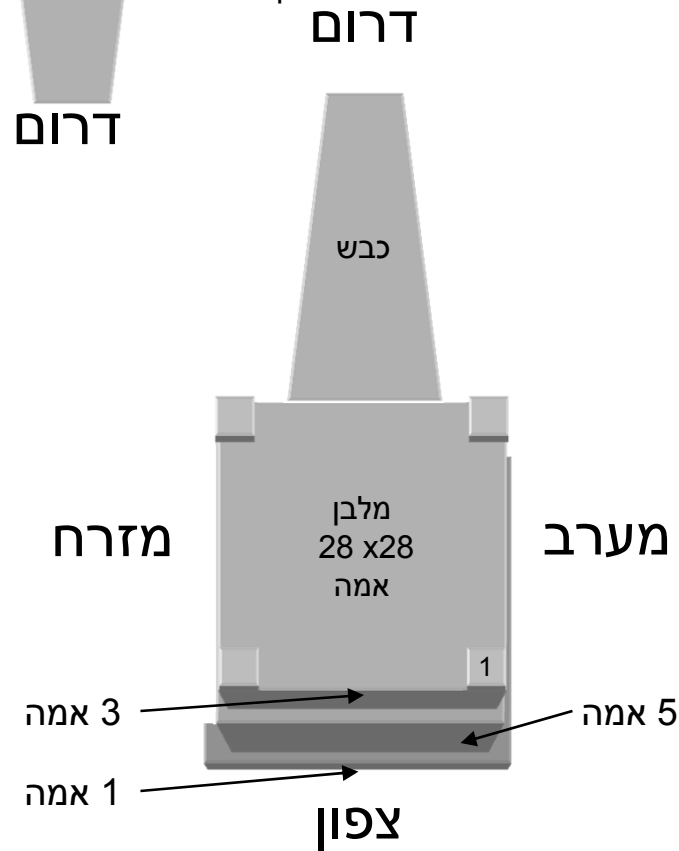
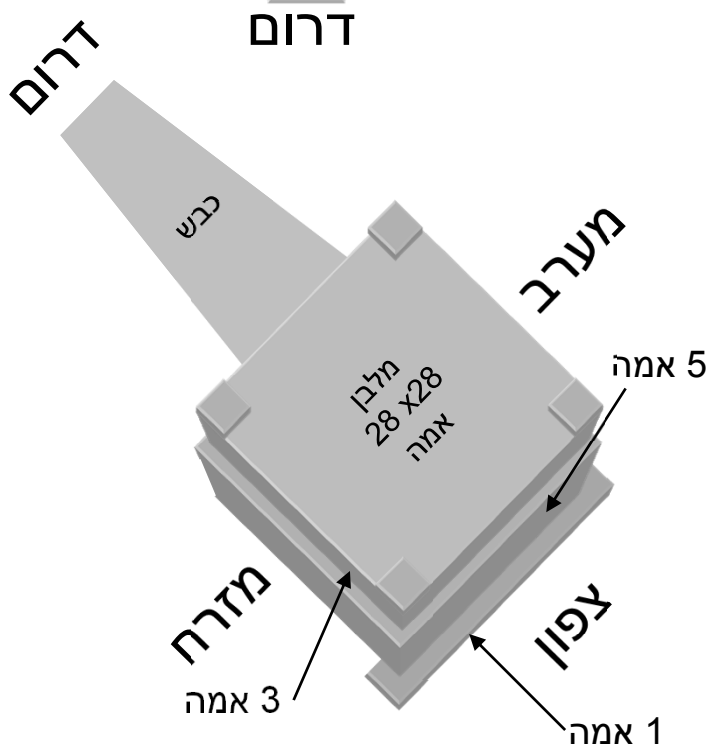
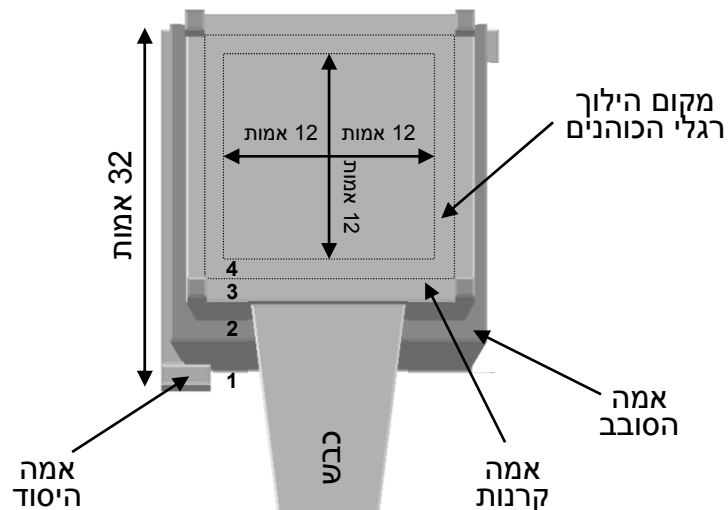
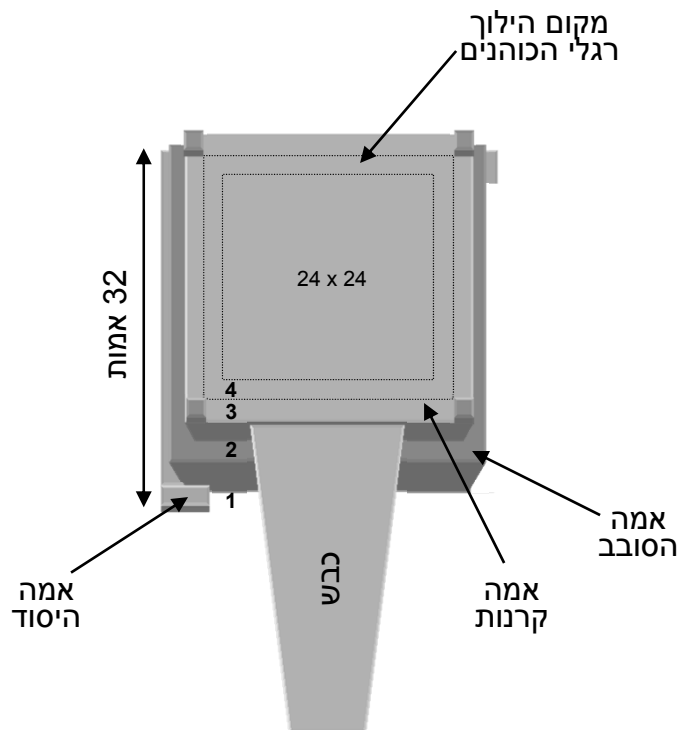



# חיק האמה – בגובה אמה רוחב – כניסה גבולה אל שפתה סביב – לא שנא הכי ולא שנא הכי

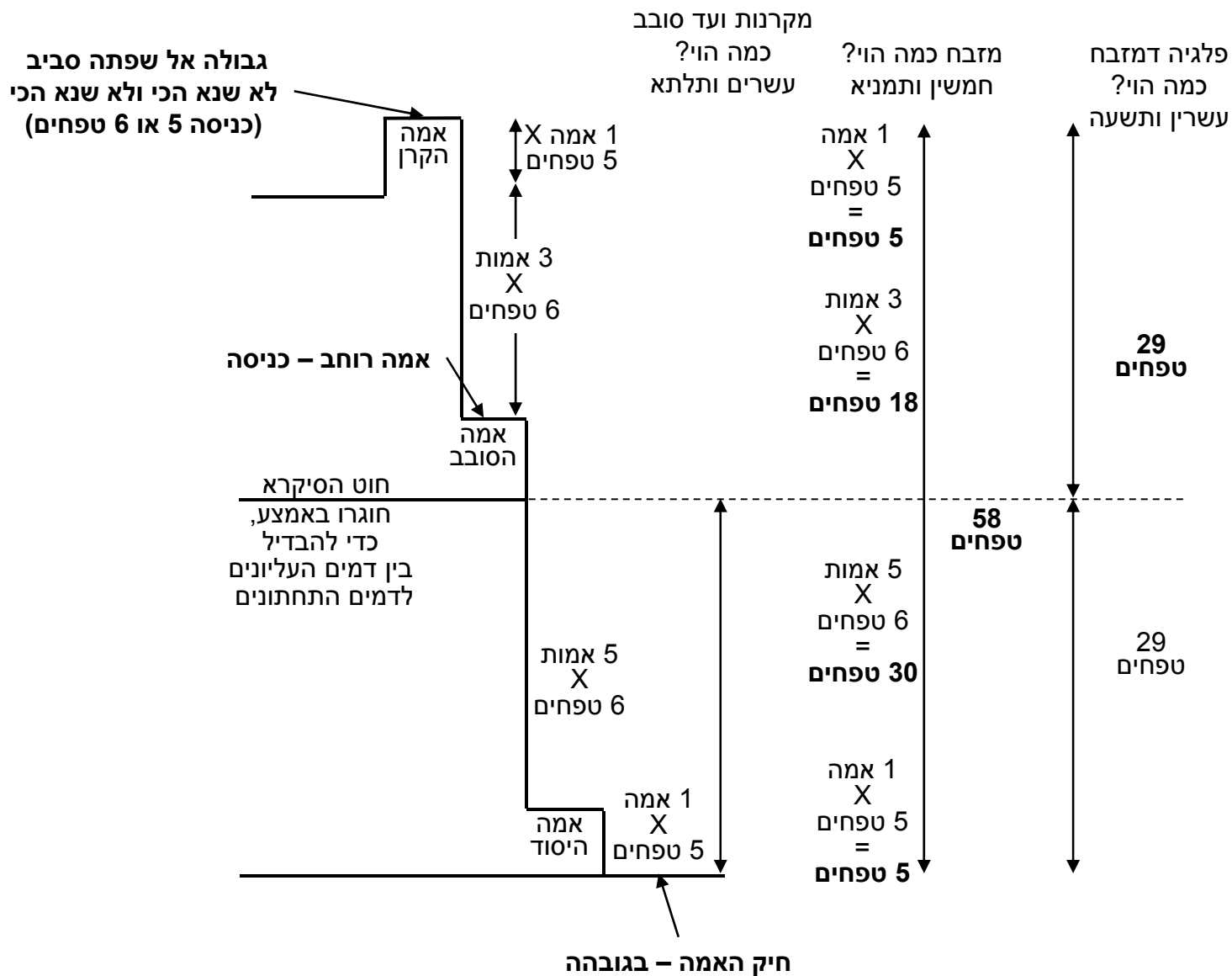

# הצעת רב יואל בן-נון

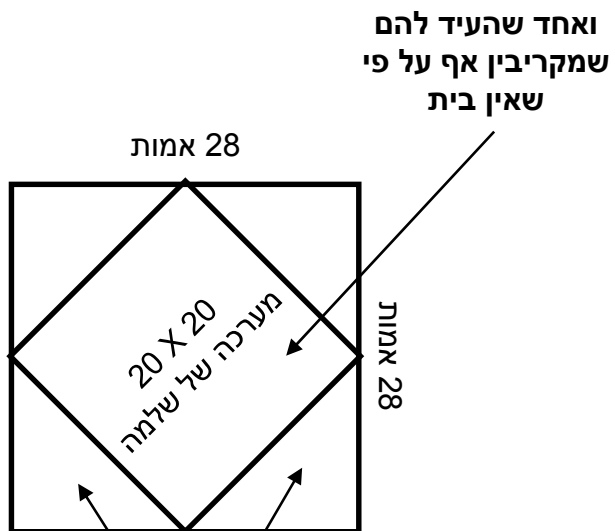

תן התם: וכשעלו בני הגולה, הוסיפו עליו ד' אמות מן הדרום וד' אמות מן המערב כמין גמא

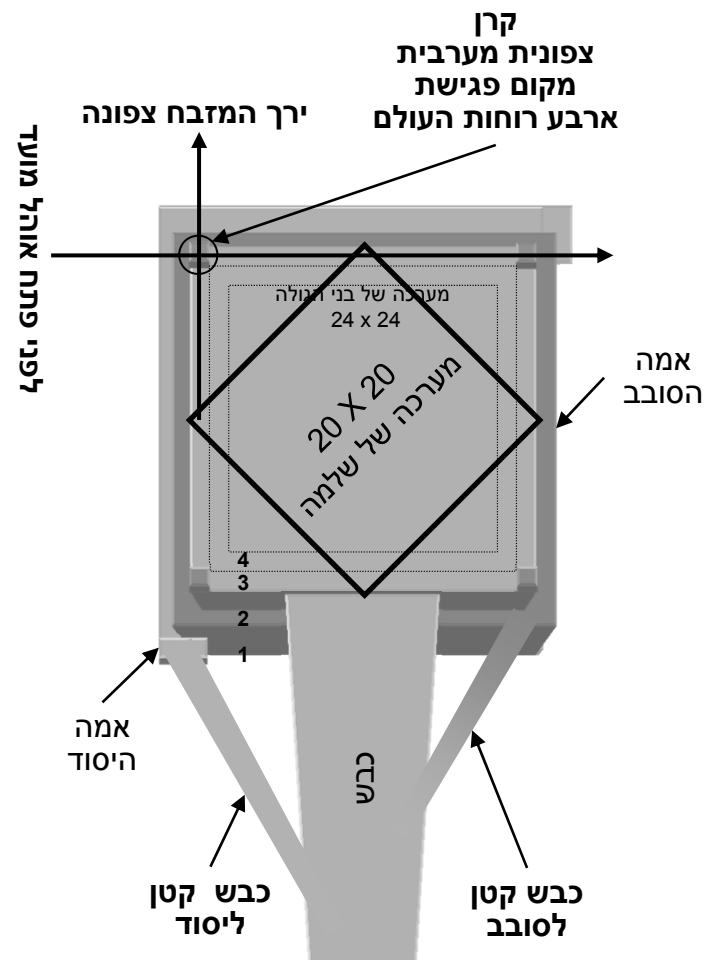
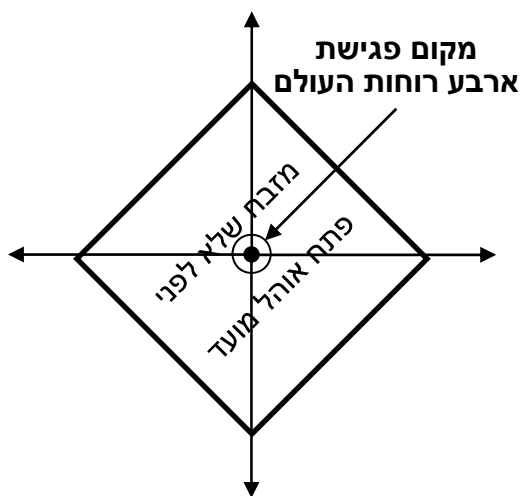
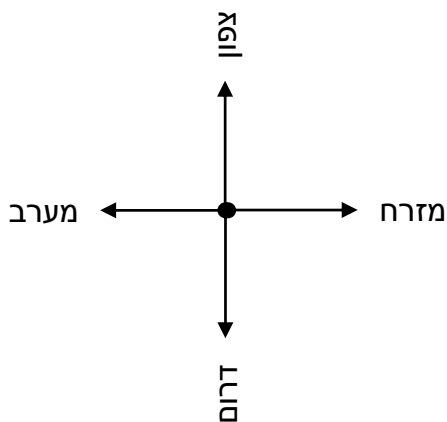

# וקרן מזרחית דרומית לא היה לה יסוד

## שיטת רש"י

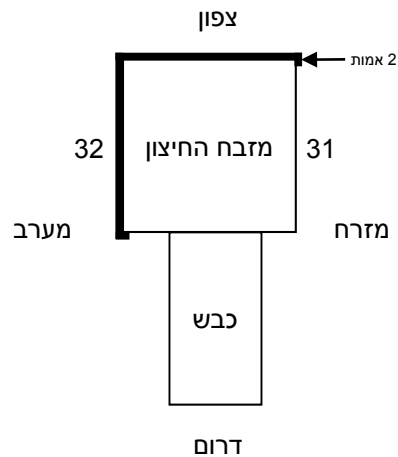

### רש"י זבחים נד.

רב אמר בבבין - בקרן דרומית מערבית בנו היסוד אמה באורך הדרום וחדלו להם כל הדרום וכל המזרח עד אמה סמוך לקרן צפונית מזרחית כדאמרן אוכל במזרח אמה ובדרום אמה (עיין בצירור ברש"י ד"ה רצועה היתה זבחים נג:)

## תפארת ישראל

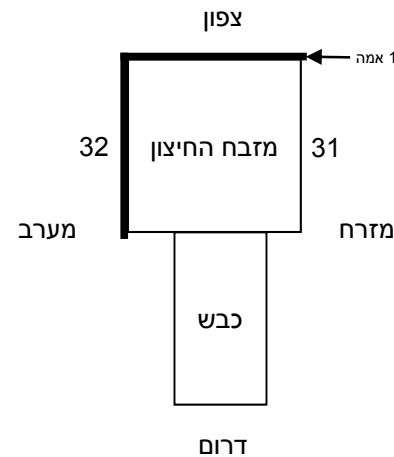

### תפא"י הקדמה לפ"ג מדות

מסיר את הדפוס...ונמצא שנשאר בנוי כולו מקשה א' שארכו בצפון ובמערב ל"ב ל"ב אמה ואורך מזרח ודרום רק ל' אמה (וב' טפחים) ל' אמה (וב' טפחים) וגובה כל הבניין ה' טפחים כנראה בתמונה ב' כזה... (עיין בצירורים שם ובמאירות פנים זבחים נג:)

## רמב"ם פיה"מ

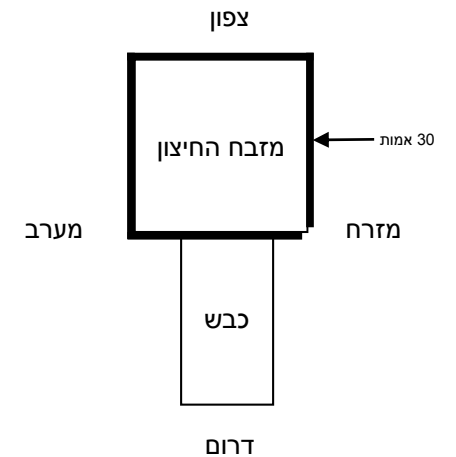

### פיה"מ לרמב"ם מידות ג,ב

שבונים את היסוד מקיף מארבע הרוחות כמו שנזכר לעיל חוזרים וחותרים אותו משני צדדים כדי שיהא הקף היסוד למזבח כצורה זו וזו אורתו. (עיין צורה ט לט: ומן הצירור הזה יתבאר לך מה שנזכר כאן, ויתבאר לך שקרן דרומית מזרחית לא היה לה יסוד

# המזבח והכבש

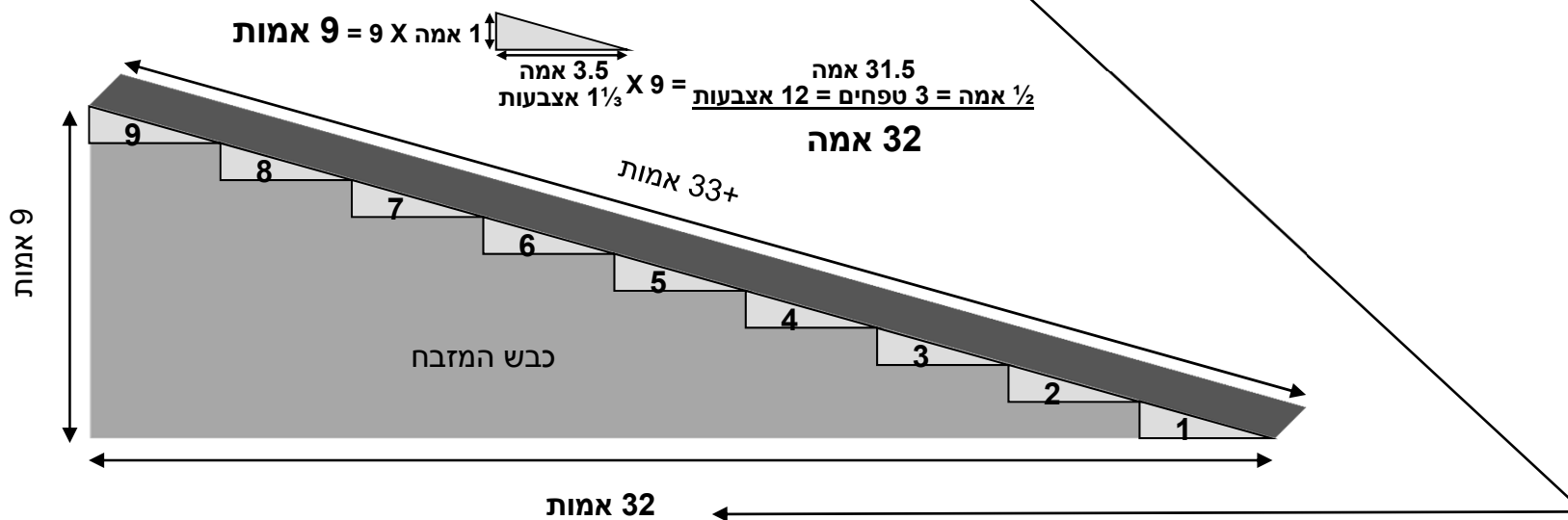
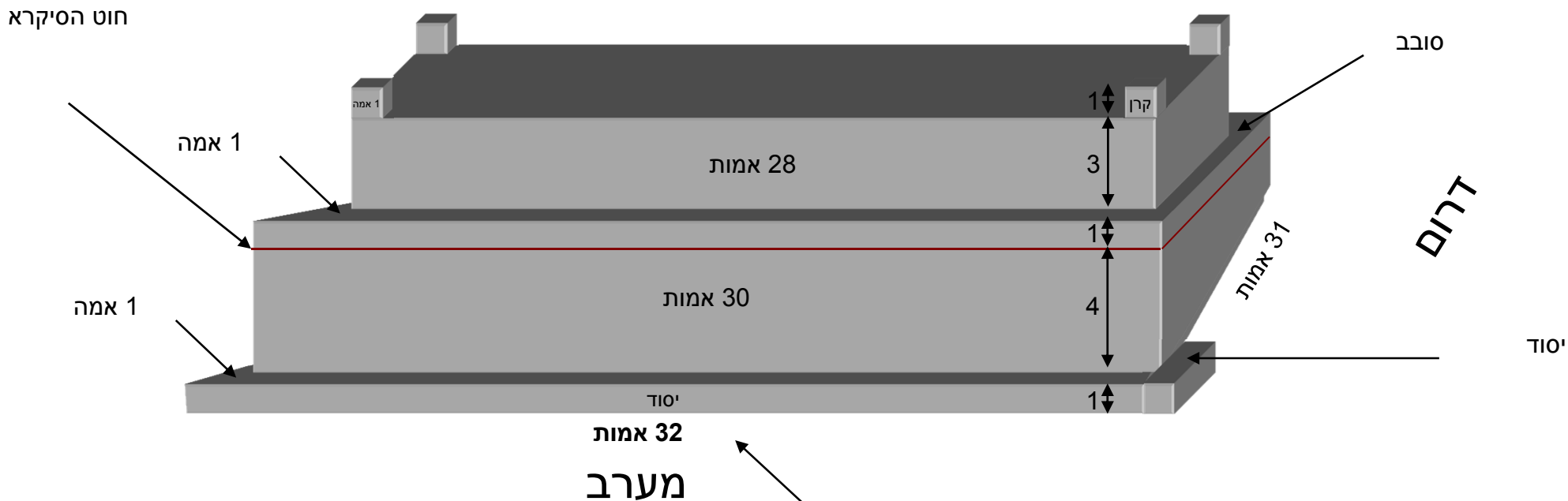

**הכבש והמזבח  
ששים ושתיים!**

# נמצא פורח אמה על יסוד ואמה על סובב

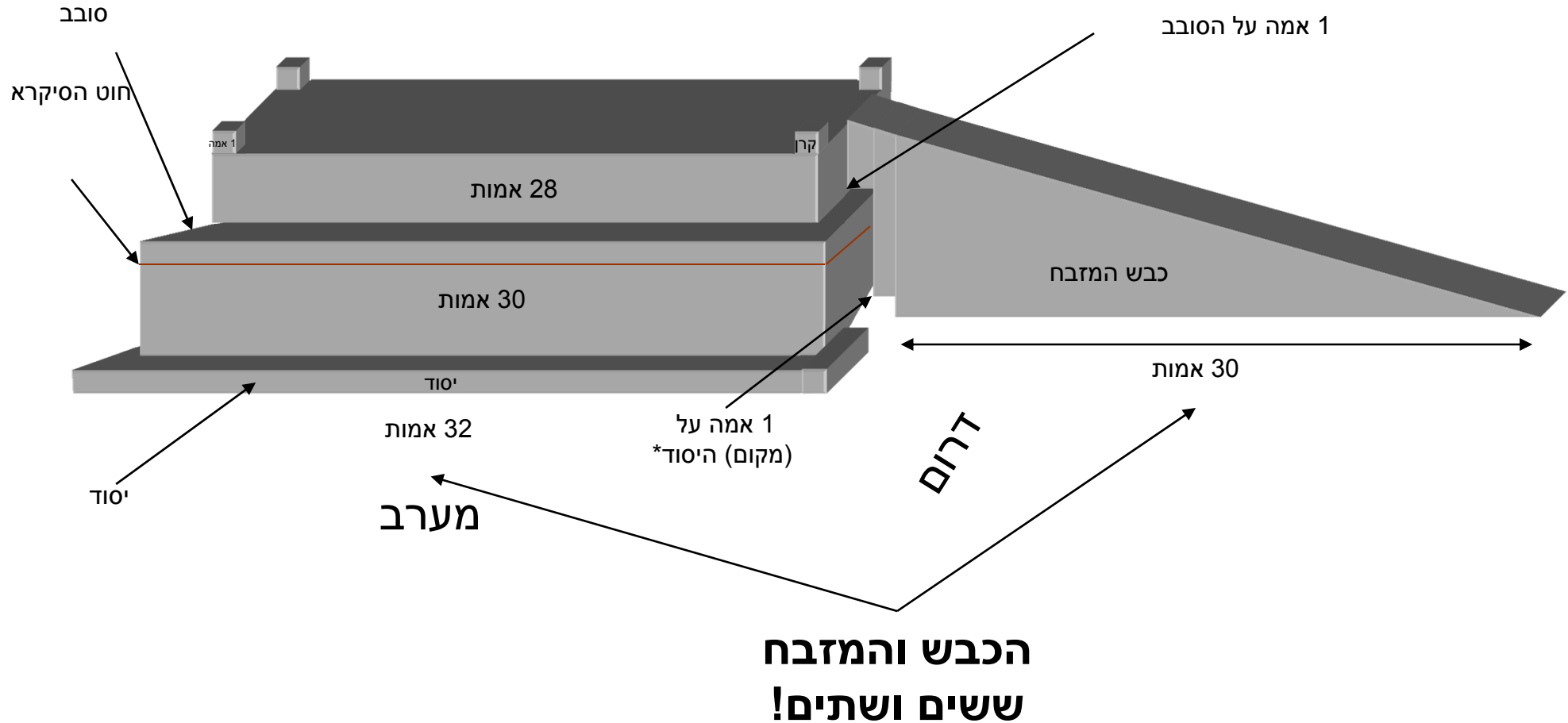

\*עיין זבחים נד. ותוד"ה שיתין שם סב: וצ"ע

# תנא דמדות מזבח רוביה בדרום

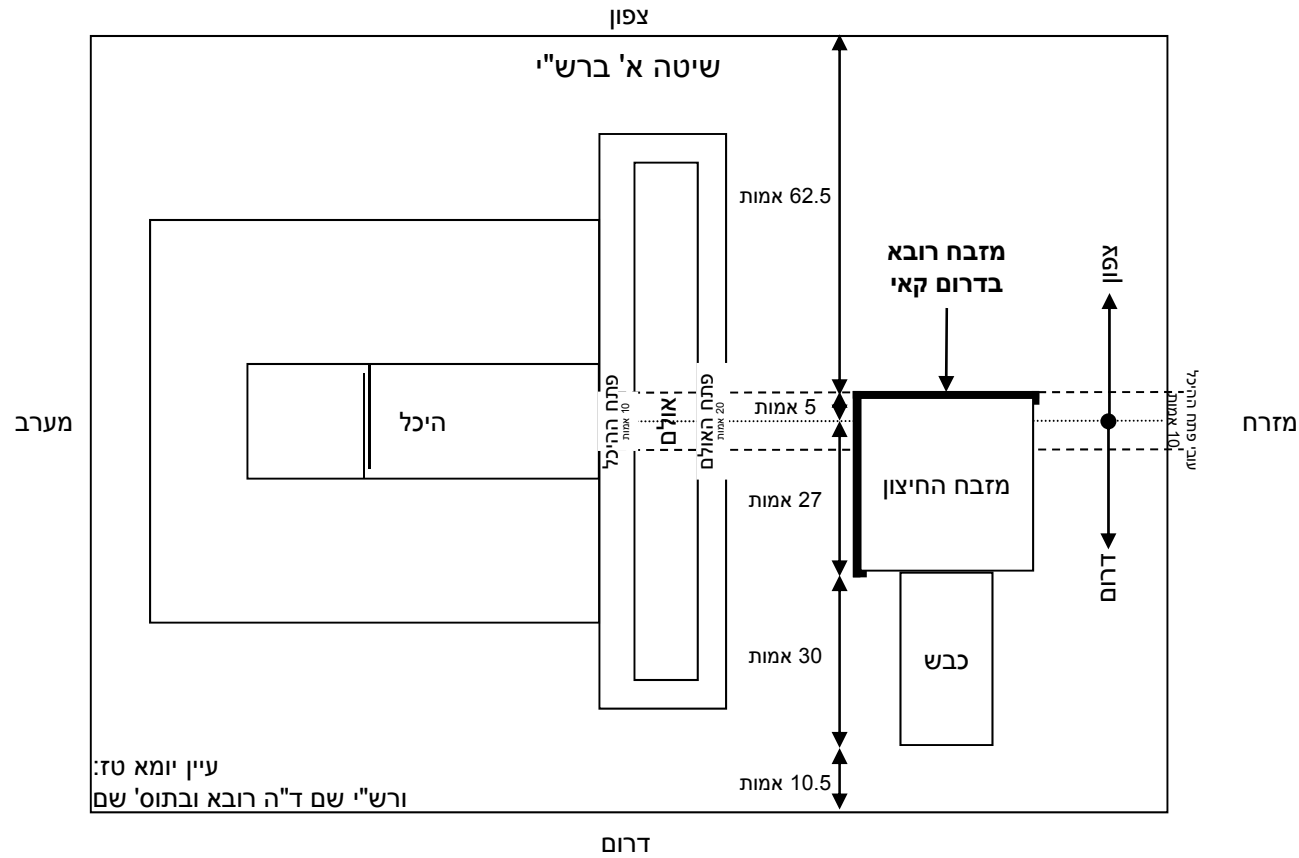

# תנא דמדות מזבח רוביה בדרום

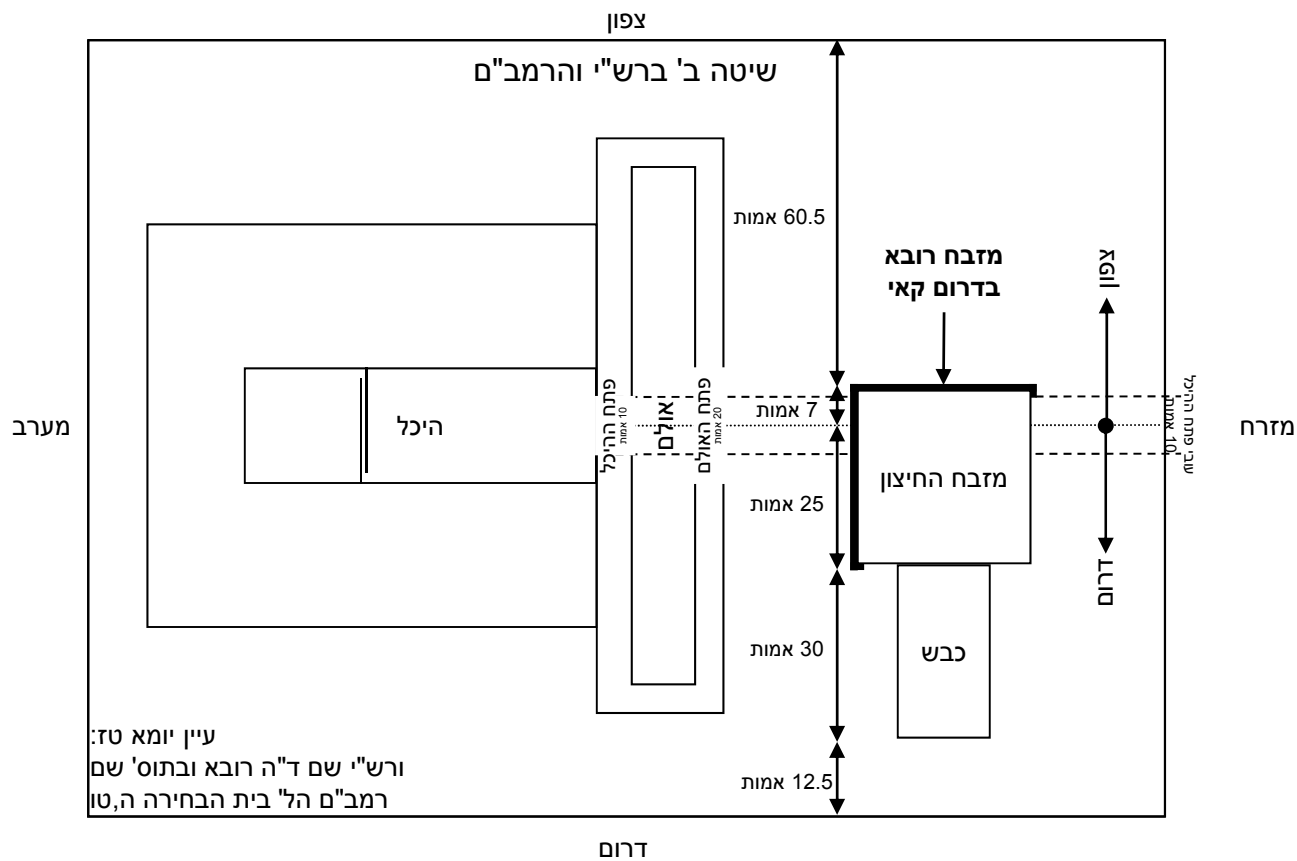

# תנא דמדות

## מזבח רוביה בדרום

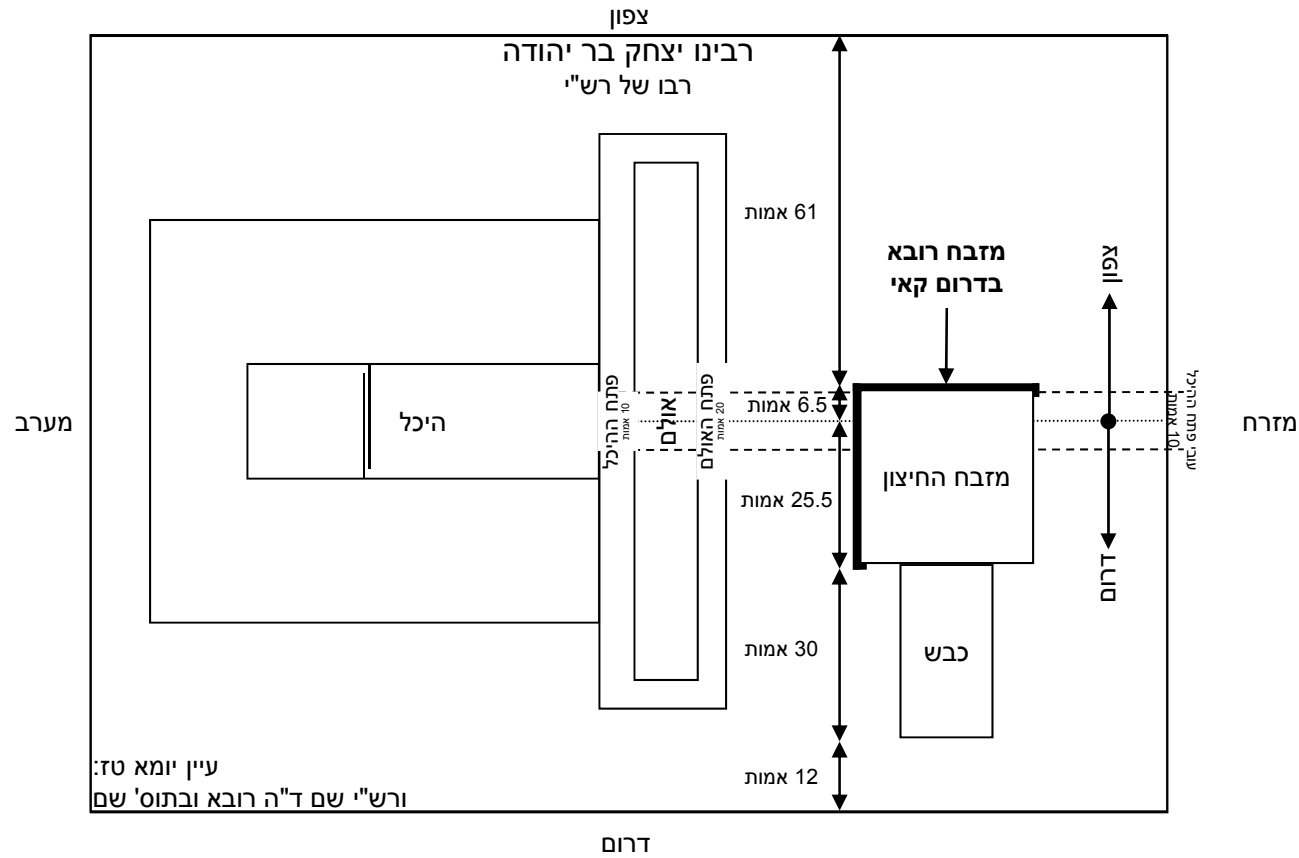



# תנא דמדות מזבח רוביה בדרום

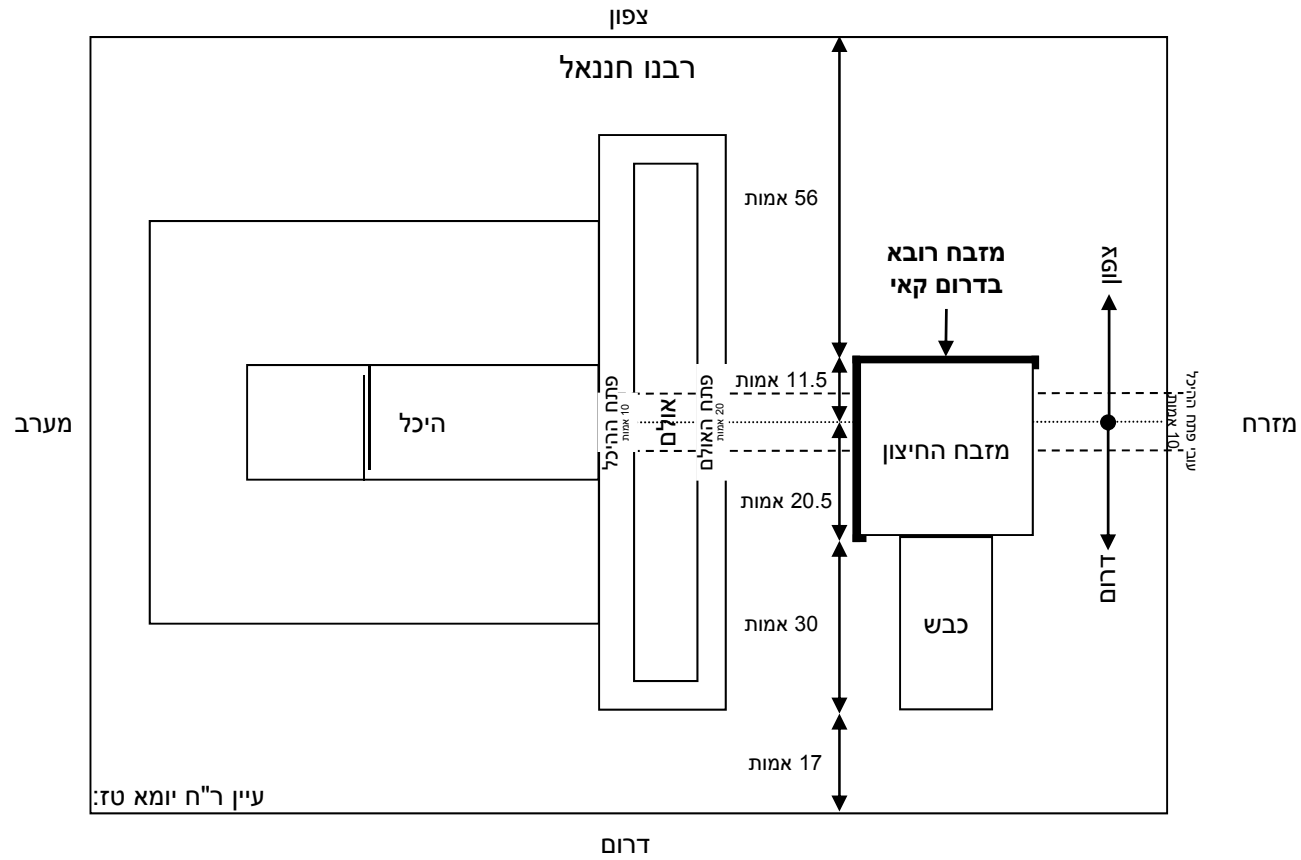

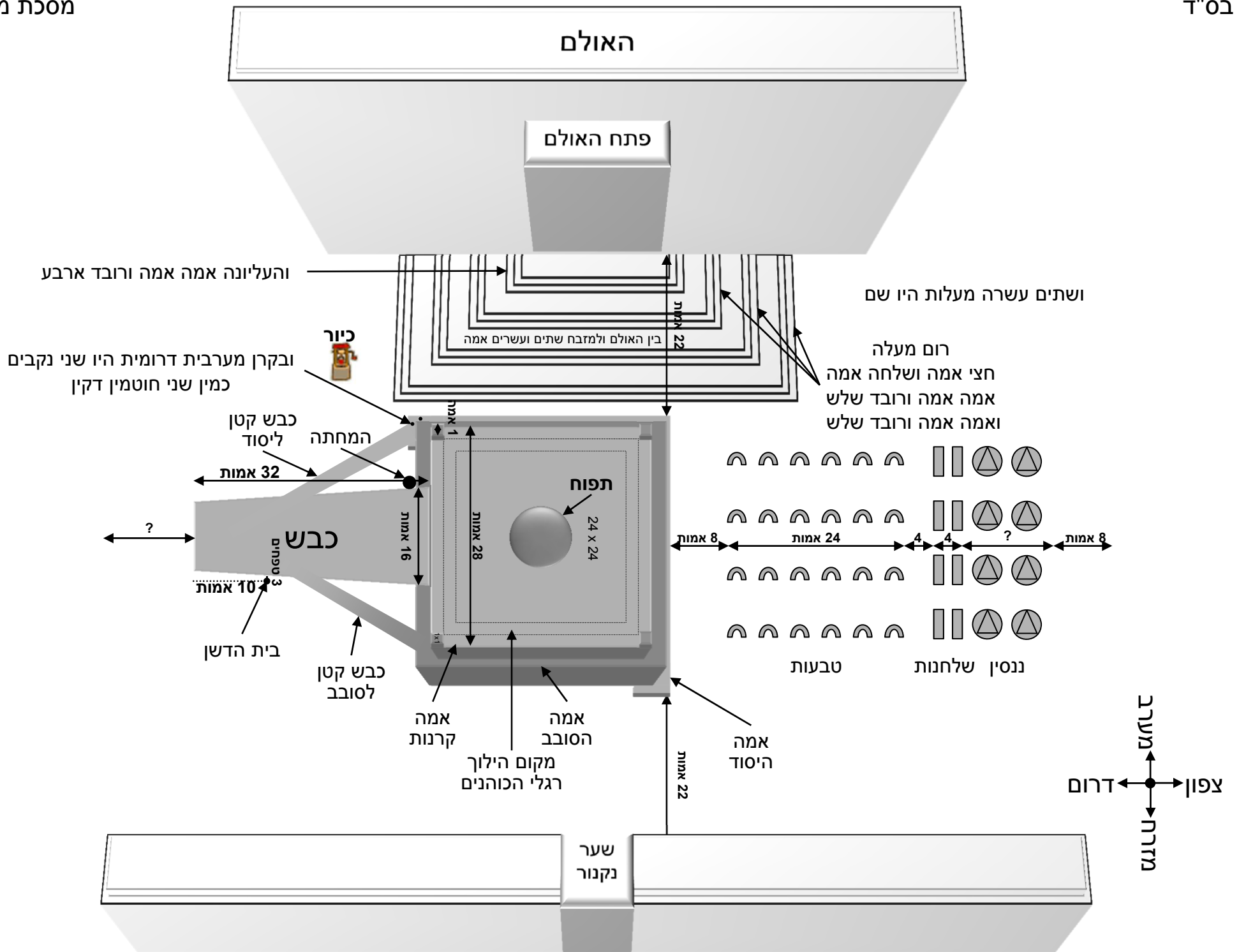



# סכום השטות ברוחב העזרה

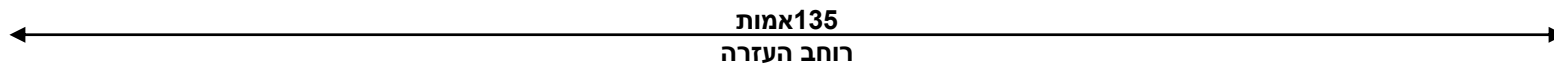

## שיטה א' ברש"י

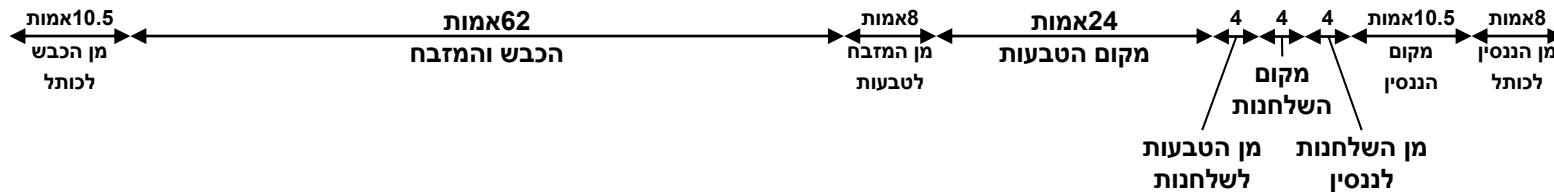

## שיטה ב' ברש"י

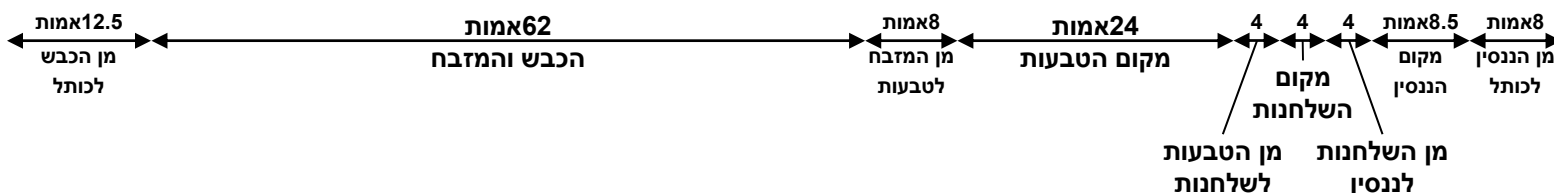

## שיטת הרמב"ם

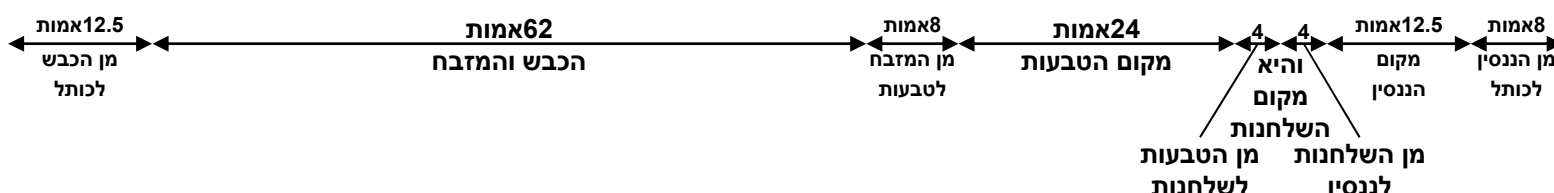

## שיטת רבנו יצחק בר יהודה

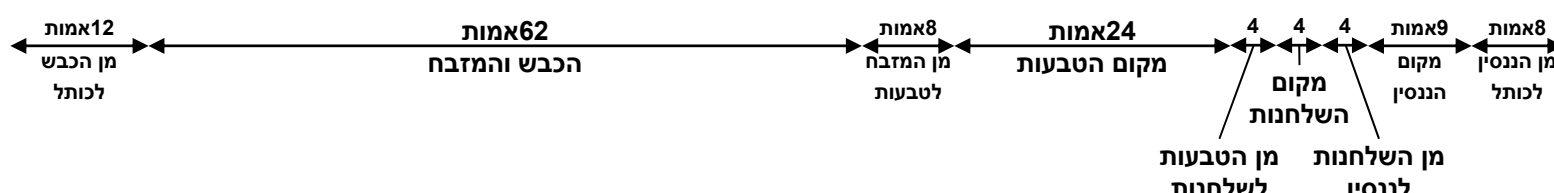

## שיטת רבנו חננאל

